

Catalogue 2026

Les solutions de traitement
de l'eau BWT
pour l'Habitat Individuel



Sommaire

Agissez sur la qualité d'eau de la maison avec les solutions BWT...

... Pour garantir « l'éco-performance » de celle-ci, et assurer aux habitants un mode de vie plus économique, plus éco-responsable et plus éco-confortable.

BWT propose aux professionnels des solutions idéales pour accompagner le particulier et l'aider à améliorer la qualité de son eau quelle que soit sa problématique.

Un projet ?

Retrouvez les contacts BWT p.92

Adoucir l'eau des circuits sanitaires

Pour éviter l'agression du calcaire sur la peau, les cheveux ou le linge et préserver les équipements électroménagers et canalisations contre l'entartrage.

p.36

Filtrer l'eau de boisson

Pour boire une eau plus pure, sans arrière-goût désagréable et limiter la consommation de bouteilles en plastique à usage unique.

p.16

Entretien des circuits de chauffage

Pour garantir la performance du système de chauffage et maîtriser sa consommation énergétique.

p.60

Récupérer les eaux de pluies

Pour réduire sa consommation d'eau potable en utilisant l'eau de pluie, de forage ou de puisage pour certains usages domestiques (arrosage, nettoyage voiture...).

p.82

Protéger les équipements

Pour optimiser la longévité et les performances des équipements en évitant l'obstruction des réseaux et en maîtrisant la pression de l'eau.

p.24

Traiter l'eau de piscine

Pour la sécurité et l'hygiène de l'eau de baignade.

Lutter contre le tartre

Pour limiter l'entartrage des réseaux d'eau, maintenir le débit d'eau dans les canalisations, réaliser des économies d'énergie et conserver le rendement des producteurs d'eau chaude sanitaire.

p.52

Nos essentiels

BWT

Pour une qualité d'eau optimale

Si l'ensemble de l'offre BWT va pouvoir répondre à toutes les exigences rencontrées sur un chantier, découvrez sur cette page **nos essentiels** qui permettent de : **protéger les équipements, offrir un environnement plus durable et confortable aux habitants de la maison, tout en les aidant à réaliser des économies au quotidien.**



BWT MACH HWS 1"

BWT MACH RSF 1"

Filtration et réduction de pression

Pour réduire la pression et filtrer l'eau de la maison afin de retenir les impuretés et protéger le réseau

- » Protège contre l'abrasion, le grippage et les coups de béliers.
- » Optimise la durée de vie des équipements de la maison.
- » Donne accès à une eau plus agréable dépourvue de particules et matières en suspension.
- » Limite la consommation d'eau pour préserver la ressource (grâce à une réduction de pression).

6 bars de pression = + 15 à 20 % de consommation d'eau au robinet

NB : la pression idéale est estimée à 3 bars

p.28 / p.29

Adoucisseur d'eau

Pour supprimer le calcaire dans toute la maison et assurer confort, protection et économies

- » Permet de maîtriser la consommation énergétique de la maison en préservant les performances des équipements.
- » Réduit le nombre de pannes potentielles des équipements électroménagers.
- » Améliore la qualité d'eau pour un confort optimal pour la peau, les cheveux et le linge.

Jusqu'à 650€ d'économie / an

Jusqu'à 650 € d'économies chaque année grâce à la réduction des factures énergétiques et la réduction de la consommation de produits d'entretiens (savons, lessives,...) ! – d'après l'UAE.

p.42 / p.43



BWT my Perla Optimum



BWT LAGOON

Filtration de l'eau de boisson :

Pour bénéficier d'une eau de boisson de qualité, directement au robinet

- » Permet de réduire la consommation de bouteilles d'eau et d'adopter un comportement plus éco-responsable.
- » Offre une eau débarrassée des impuretés et des micro-polluants.
- » S'installe facilement dans chaque cuisine.

100 à 300 x moins cher que l'eau en bouteille

Source : D'après le baromètre 2018 TNS-SOFRES - Cieau.

p.20 / p.21



BWT SOLUTECH MAGMAX

BWT SOLUTECH PROTECTION POUDRE

Traitement des réseaux climatiques

Pour éviter l'embouage, le tartre ou la corrosion dans les systèmes de chauffage

- » Assure les performances énergétiques des équipements de production d'eau chaude.
- » Réduit l'impact environnemental grâce à des installations moins énergivores.
- » Garantit une bonne qualité de chauffe avec une transmission uniforme de la chaleur.

Jusqu'à 150€ d'économies / an

Estimation réalisée par BWT pour un foyer de 4 personnes.

p.56 / p.76



BWT PURESKY

Traitement des eaux de pluie

Pour réduire la consommation d'eau potable en réutilisant les eaux de pluie, forage ou puisage

- » Aide à faire des économies sur certains usages domestiques de l'eau.
- » Contribue à réduire jusqu'à 40% la consommation d'eau potable dans le logement, en la remplaçant par l'eau de pluie.
- » Garantit l'hygiène et la sécurité du foyer en éliminant les particules dans l'eau de pluie récupérée.

Jusqu'à 190€ d'économie / an

Calcul estimatif pour un foyer de 4 personnes.

p.86 / p.87

BWT

leader européen du traitement de l'eau

Expert du traitement de l'eau depuis plus de 30 ans, le groupe BWT propose une offre complète de produits et de services en vue de transformer toute eau, de réseau ou de puisage, en un fluide de qualité supérieure respectant les exigences d'hygiène, de sécurité et de confort énergétique attendues par nos clients.

5500
Collaborateurs dans
le monde dont
600 Collaborateurs
pour BWT France

13
Centres R&D
1
Site R&D BWT France

12
Sites
de production
dont **3 Sites**
BWT France

€1,4 Milliard
de CA pour
le groupe BWT dont
€140 Millions
pour BWT France



Notre savoir-faire au service de tous les marchés

Partout où il y a de l'eau, BWT est présent pour fournir une eau optimale qui répond aux besoins des particuliers, des professionnels, des collectivités et des industriels.



Fontaines

Pour s'inscrire dans une démarche plus durable, plus économique et plus simple, **BWT propose une gamme de fontaines.** Ainsi, il est possible de privilégier la consommation de l'eau locale plutôt que de l'eau en bouteille. Nos fontaines s'adaptent à tous les espaces (bureaux, lieux d'accueil, ERP...) et permettent d'offrir une eau filtrée, fraîche, gazéifiée à volonté.

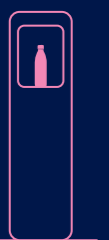

BWT

ses engagements forts

Face aux défis sociétaux et environnementaux actuels et futurs, BWT s'engage dans une démarche de Responsabilité Sociétale des Entreprises (RSE), en adoptant des actions concrètes au quotidien. En tant que leader, BWT France s'efforce de renforcer son offre avec des solutions innovantes, durables et digitalisées. Notre objectif est double : garantir la satisfaction de nos clients et réduire l'impact environnemental de tous.

Nos gages de qualité



Certifications ISO 9001 & ISO 45001



9001 : Qualité



45001 : Santé & Sécurité au travail

Médaille EcoVadis

Notre médaille Gold Top 5 % récompense BWT sur ses actions et ses performances RSE dans les 4 thèmes :

- » Environnement
- » Ethique
- » Social et droits humains
- » Achats responsables



Nos engagements nous permettent de nous classer dans le top top 5% (percentile de 95 ou plus), sur la base des entreprises notées au cours des 12 derniers mois par EcoVadis, en tant que fabricant.

Notre contribution aux ODD* des Nations Unies



Développer des solutions innovantes et durables pour améliorer la qualité de l'eau : avec nos innovations telles que BWT SoluTECH poudre, BWT ECO-MX, BWT ECO-UV ou la démarche de Chimie Alternative.

Réduire les consommations d'eau pour en assurer une gestion durable avec des équipements plus économes allant de nos adoucisseurs domestiques à notre container BWT Plug & Reuse. Ce dernier permet de faciliter le test de recyclage des eaux avant investissement.



Assurer des conditions de travail sûres et respectueuses.



Investissement constant dans la recherche et le développement de technologies innovantes et durables pour traitement de l'eau.



Réduction de 90% de l'usage du plastique dans nos opérations de production à Saint Denis.



Réduction du nombre de ramasse de nos produits chimiques sur notre site de production sans impacter la satisfaction de nos clients.

Construire un futur meilleur, pour vous et pour la planète.

Chez BWT, la Responsabilité Sociétale des Entreprises (RSE) dépasse le cadre d'un simple principe ; elle constitue la colonne vertébrale de notre chaîne de valeur et s'imprègne dans tous nos marchés : Habitat Individuel, Bâtiment Collectifs et Tertiaires, Industries, Pharma & Biotech et HORECA.

En tant que leader du traitement de l'eau, nous sommes pleinement conscients de notre rôle essentiel dans la gestion durable des ressources naturelles. Nous nous engageons à minimiser notre empreinte environnementale et à favoriser une croissance écoresponsable.

Chaque jour, grâce à l'engagement de nos équipes, nous contribuons à bâtir un avenir durable, résilient et respectueux de l'eau et de la planète.

Sébastien MARLIER
Directeur Général de BWT France

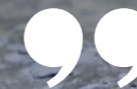

Nos engagements pour des solutions fiables

Une fabrication locale & responsable



- » Privilégier une conception responsable : moins de plastique, réduction des emballages, etc.
- » Favoriser la production locale de nos adoucisseurs d'eau.



Des services et garanties fabricant



- » Proposer des garanties produits jusqu'à 10 ans sur les pièces clés des appareils.
- » Intégrer la mise en service et contrat d'entretien assurés par nos techniciens BWT SERVICE.
- » Créer des outils digitaux pour simplifier le suivi et l'assistance terrain pour une meilleure prise en main.

La réparabilité produit



- » Donner accès aux pièces de rechange pendant toute la durée de vie du produit et au-delà pour les références clés.
- » Garantir la réparation de l'appareil systématiquement à un coût inférieur à celui de son remplacement pour la gamme adoucisseur d'eau.

*Objectif de développement durable.

BWT, la force d'un fabricant, avec une production locale

Être leader, c'est maîtriser toute la chaîne de production pour nous adapter en permanence aux besoins du marché. C'est aussi vous proposer une équipe d'experts aux compétences complémentaires et qui sera à vos côtés, quel que soit le besoin autour de la ressource eau.

Avec BWT, vous faites le choix d'une fabrication française
L'adoucisseur d'eau, au cœur de la production :

1 chaîne d'assemblage des adoucisseurs

3 sites de production en France :

+ de 40 000 adoucisseurs et vannes d'adoucisseurs produits chaque année à Saint-Denis

+ de 40 employés sur les sites Is-sur-Tille et Saint-Denis



QUATRE CHAMPS (08)

» Usine de produits formulés (fabrication, stockage et logistique)

IS-SUR-TILLE (21)

» Usine de rotomoulage des bacs à sel des adoucisseurs

SAINT-DENIS (siège social - 93)

- » Conception et fabrication des adoucisseurs domestiques et collectifs
- » Bureau d'ingénierie
- » Laboratoire d'analyses certifié ISO 9001
- » Centre de développement et de recherche
- » Direction de l'innovation
- » Centre de formation
- » Atelier de production et d'assemblage.



LABEL ORIGINE FRANCE GARANTIE

Unique Certification qui garantit la provenance et la conception française du produit.



Site BWT Saint-Denis

Connaissez-vous les étapes de production d'un adoucisseur ?

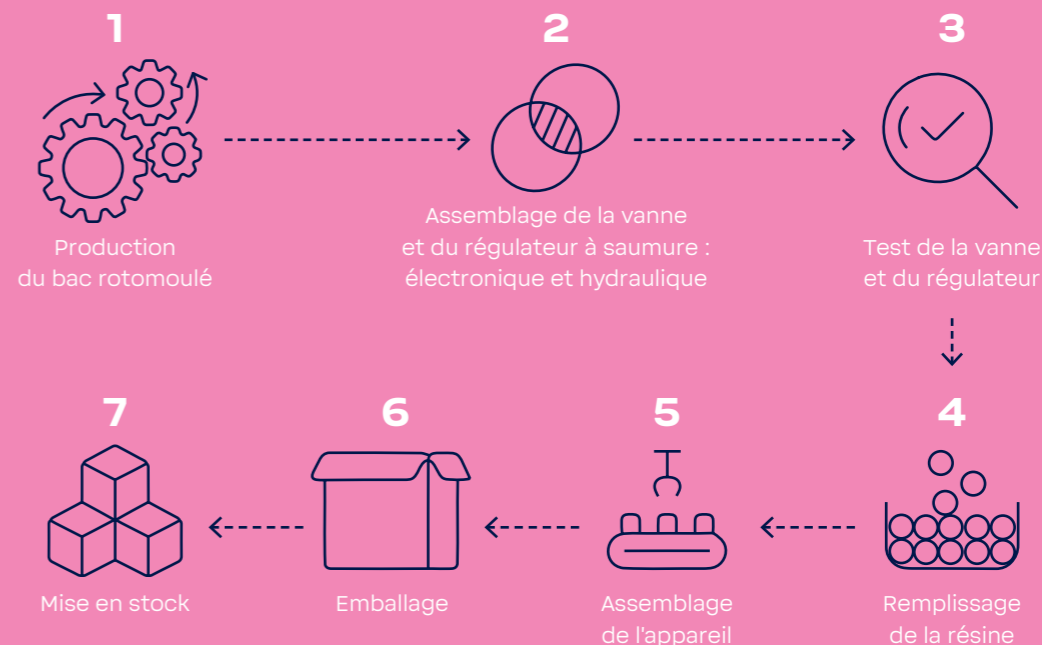

BWT au plus proche des professionnels du traitement de l'eau

NOUVEAU
BWT-PRO.FR le site qui vous accompagne du premier devis à l'installation

Une envie de formation ?
En deux clics vous êtes inscrit

Tous les produits
BWT : filtration, adoucisseurs, eau de boisson, circuits climatiques, ...

Une question technique ?
Clé'eau, votre assistant virtuel, vous répond immédiatement

Activez votre compte maintenant

Même en solo sur chantier, vous ne serez plus jamais seul.

Le service Installateurs BWT

Des experts BWT à vos côtés, à chaque étape de votre chantier.

UN SUIVI QUOTIDIEN DE NOS EXPERTS :

Support technique & commercial

Formations BWT Académie - à découvrir page suivante

Réseau BWT Partners - à découvrir page suivante

Un accompagnement sur-mesure Avant, Pendant & Après chantier :

AVANT LE CHANTIER

- Conseil sur l'installation
- Guide de choix et aide au dimensionnement
- Appui commercial

PENDANT LE CHANTIER

- Préconisation d'installation
- Assistance technique à distance

APRÈS LE CHANTIER

- Mise en relation avec BWT Service (mise en service, contrat d'entretien et dépannage)
- Aide à la résolution des pannes
- Dépannage technique à distance

Une question ?
Le service installateurs BWT est là pour vous répondre et vous aider, à chaque étape de votre projet. service.installateur@bwt.fr

Découvrir le réseau exclusif

BWT vous accompagne pour développer votre activité en traitement d'eau : accompagnement commercial et technique, formation, mise en relation avec des particuliers ayant des projets... En tant qu'expert du traitement de l'eau, les équipes commerciales et techniques BWT sont présentes sur toute la France et valorisent les avantages de chacun.



+ de 1000 professionnels membres du réseau répartis sur toute la France

1 réseau d'experts du traitement de l'eau sanitaire : artisans plombiers, installateurs expérimentés

1 réseau d'experts désemboueurs : dédié aux artisans chauffagistes spécialisés dans l'installation et la maintenance des réseaux climatiques

1 programme relationnel exclusif :

SE FORMER ET S'INFORMER

- » Monter en compétences et se former aux solutions BWT grâce à la BWT Académie.
- » Rester toujours informé grâce à des Newsletters.

SE DÉMARQUER

- » Profiter d'outils pour vendre et se faire connaître
- » Bénéficier d'une visibilité sur notre site internet : bwt.fr
- » Être accompagné de notre service client dédié et obtenir des contacts qualifiés (leads) sur votre secteur.

SE FAIRE PLAISIR

- » Cumuler des points de fidélité PEARLS et les transformer en matériel BWT, en outils de visibilité ou expériences BWT.

Pour en savoir + sur le réseau **BWT PARTNERS**



BWT Académie

Se former avec les experts



- » **Parce qu'entre pros nous parlons le même langage**, toutes nos formations sont dispensées par un formateur issu de vos métiers.
- » **Des formations au plus près de vous** dans une des 7 agences BWT réparties partout en France afin de vous permettre de renforcer vos connaissances de manière pratique et personnalisée, en favorisant la manipulation de nos solutions BWT.
- » **Nos modules de formation sont adaptés à tous vos besoins** : développer son activité, acquérir de nouvelles compétences techniques et commerciales, se mettre à jour des nouveautés produits, des réglementations...
- » **Nous savons que vos plannings sont chargés** : nos formations sont donc courtes et efficaces.

» Pour toutes demandes d'informations ou d'inscriptions à nos formations, **Rendez-vous sur : bwt-pro.fr**

LA BWT ACADÉMIE EN QUELQUES CHIFFRES

7 centres de formations

500 & 800
entreprises installateurs formés en 2025

98 %
d'INSTALLATEURS SATISFAITS selon les notes d'évaluation des stagiaires BWT en 2025

4 modules de formation :

- » Devenir spécialiste du traitement de l'eau dans la maison
- » Assurer le traitement des circuits climatiques
- » Installer et paramétrer un adoucisseur BWT
- » Maîtriser la qualité de l'eau de boisson : filtres et osmoseurs



BWT Lagoon	p.20
BWT Aqa Pura	p.22
BWT US Fridge	p.23

Que ce soit dans le quotidien ou dans l'environnement de travail, l'eau fait partie intégrante de notre vie. Avec les défis environnementaux d'aujourd'hui, **filtrer l'eau du robinet peut être une solution simple qui permet de limiter la consommation de bouteilles en plastique à usage unique.**

1. Eau de boisson

Quelle eau boivent les Français ?

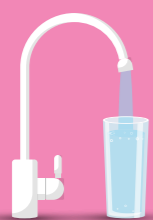

66%

Déclarent boire de l'eau du robinet tous les jours



72%

sont des buveurs mixtes Ils boivent indifféremment de l'eau du robinet et de l'eau en bouteille.



48%

Déclarent boire de l'eau en bouteille tous les jours

Source : Barometre 2023 "Les Français et l'eau"

Conclusion

En raison de la présence potentielle de contaminants et d'impuretés mais aussi de son goût parfois désagréable, **les Français sont nombreux à chercher à améliorer et se tournent aujourd'hui vers des systèmes permettant de filtrer et de purifier efficacement leur eau.**

5 avantages que vous et vos clients devez absolument connaître sur les systèmes de filtration de l'eau du robinet !

1. Ils sont conçus pour éliminer les impuretés présentes dans l'eau (Chlore, produits chimiques, métaux lourds, etc.)
2. Ils agissent sur le mauvais goût et l'odeur de l'eau grâce à la présence d'un filtre au charbon actif ou à l'aide du processus d'osmose inverse.
3. Ils permettent de réaliser jusqu'à 350€ d'économies par an en évitant l'achat d'eau en bouteilles.
4. Ils réduisent jusqu'à 1000 fois l'impact environnemental de la production de bouteilles en plastique.
5. Ils requièrent peu de temps d'installation pour obtenir de l'eau filtrée directement au robinet.

Les chiffres ne mentent pas !

57% des Français ne boivent pas l'eau du robinet en raison de son mauvais goût.

68% la trouvent trop calcaire.

Source : Baromètre 2023 « Les Français et l'eau »

Bien choisir sa solution BWT pour l'eau de boisson



FILTRATION SOUS ÉVIER BWT OSMOSE INVERSE

RÉFRIGÉRATEUR

CARACTÉRISTIQUES	BWT LAGOON	BWT AQA PURA	BWT US FRIDGE
ÉLIMINATION DES PFAS	Totale		Partielle
FACILITÉ DE POSE	■■■	■■■	■■■
SIMPLICITÉ D'ENTRETIEN	■■	■■■	■■■
COMPACTITÉ	■■	■■■	■■■
FILTRATION	■■■	■■	■■
DÉBIT (L/H)	90	180	120
ÉLIMINATION DU CHLORE	✓	✓	✓
RÉDUCTION MÉTAUX LOURDS	✓	✓	✓
ÉLIMINATION CALCAIRE	✓	-	-
RÉDUCTION DES PESTICIDES	✓	✓	✓
ÉLIMINATION DES NITRATES	✓	-	-
ÉLIMINATION DES VIRUS ET BACTÉRIES	✓	-	-
AJOUT DE MINÉRAUX	✓	-	-

p. 20

p. 22

p. 23



Zoom sur l'osmoseur BWT LAGOON

Une eau locale & saine selon BWT

Grâce à sa technologie de filtration à flux direct, **il réduit jusqu'à 99%** les PFAS, pesticides, métaux lourds, virus, bactéries et microplastiques, tout en garantissant une eau saine, équilibrée et agréable à boire. Compact, sans réservoir, facile à installer et à entretenir, il offre une solution écologique avec un **rejet minimal** (0,5 L par litre produit) et une **reminéralisation finale** pour un **goût optimal**.



BWT LAGOON



Osmoseur à flux direct avec reminéralisation

Les avantages pour l'utilisateur

- » **Efficace** : élimination de tous les polluants indésirables (PFAS, métaux lourds, nitrates, virus, bactéries, pesticides, ...)
- » **Écologique** : Rejet minimal et taux de conversion élevé (1l d'eau produit seulement 500ml de rejet)
- » **Hygiène garantie** : Système de lavage automatique intégré à l'allumage ou après un temps d'inutilisation
- » **Sécurité maximale** : arrêt automatique du système après une utilisation prolongée
- » **Une eau saine** : 5 étapes de filtration en seulement 3 cartouches

Les avantages techniques

- » **+ de goût** : Reminéralisation en fin de filtration, pour une eau alcaline et savoureuse
- » **Tout inclus** : Robinet de soutirage, tubing et raccords fournis.
- » **Simple à installer** : compact et sans réservoir de stockage
- » **Pompe de surpression intégrée**



Taux de conversion	2:1
Volume de rejet	0.5 litre / litre d'eau produite
Débit nominal	1.5 - 1.7 l/mn
Type de flux	direct
Dimensions (HxLxP)	360x140x440 mm
Pression de service min/max	1.5 / 5 bar
Alimentation	220 V / 50Hz
Puissance nominale	60W
Reminéralisation	Oui
Capacité de la membrane	500 GPD
CODE ARTICLE	125690609
PRIX PUBLIC HT*	650 €



Applications

L'osmoseur LAGOON est un modèle à flux direct, compact et sans réservoir, qui garantit une eau pure en éliminant efficacement tous les polluants indésirables présents dans l'eau du robinet, y compris les PFAS. Facile à raccorder et simple à entretenir, il s'intègre discrètement dans la cuisine. En plus de sa performance de filtration, le LAGOON reminéralise l'eau en fin de traitement, en l'enrichissant en minéraux essentiels, bénéfiques pour la santé.

Entretien

- Pour plus de simplicité, les LEDS indiquent à quel moment il est temps de remplacer les cartouches.
- Remplacez les cartouches :
 - Cartouche de préfiltration PP : **tous les 12 mois**
 - Membrane d'osmose RO : **tous les 30 mois**
 - Cartouche de post-filtration + reminéralisation : **tous les 24 mois**
- Kit complet prêt à installer constitué de :
 - Osmoseur à flux direct BWT LAGOON
 - Robinet de soutirage
 - Raccords et tubing
 - Jeu de 3 cartouches : pré-filtration, membrane d'osmose et post-filtration / reminéralisation

Entretien simplifié

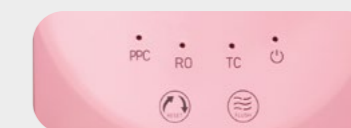

- Voyants LED pour le suivi des cartouches :**
- **Bleu** : fonctionnement normal
 - **Rouge clignotant** : remplacement imminent
 - **Rouge fixe** : remplacement nécessaire

Consommables et cartouches

Désignation	Fréquence remplacement recommandée	CODE ARTICLE	PRIX PUBLIC HT*
PREFILTRE PPC OSMOSEUR LAGOON	Tous les 12 mois	125692091	40 €
MEMBRANE RO OSMOSEUR LAGOON	Tous les 30 mois	125692092	150 €
POSTFILTRE TCA OSMOSEUR LAGOON	Tous les 24 mois	125692093	60 €

BWT Aqa Pura

La solution pratique et économique pour redécouvrir l'eau du robinet et dire stop au plastique !



Diamètre de raccordement	3/8"
Débit	3L/min
Pression d'alimentation min	1,2 bar
Pression de service min/max	2/8 bars
Température de l'eau min/max	5/30 °C
Dimensions (l x H)	125 x 300 mm
Capacité de traitement	1 cartouche = 10 000 L (soit 1 an de filtration)
CODE ARTICLE	125305842
PRIX PUBLIC HT*	155 €

Consommables et cartouches

CARTOUCHE DE RECHARGE BWT AQA PURA	
Composition	Charbon actif
Fréquence remplacement recommandée	Tous les 12 mois
CODE ARTICLE	125305843
PRIX PUBLIC HT*	82,50 €

Préconisation d'installation

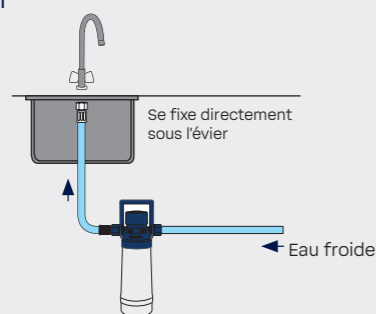

LES AVANTAGES POUR L'UTILISATEUR

- » Élimination des goûts et odeurs, chlore, pesticides, métaux lourds.
- » **Solution compatible** avec tous les robinets standards du marché.
- » Pratique d'installation, non visible sur le plan de travail.
- » **Encombrement minimal** (- de 30 cm).
- » **Simplicité d'entretien** : 1 cartouche = 1 an de filtration.

LES AVANTAGES TECHNIQUES

- » **Filtre à eau** à installer sur toute l'eau froide générale de la cuisine.
- » **Tout inclus** : tête de filtration et flexible fournis.
- » **Installation simple et rapide.**
- » **Pas de perçage** d'évier, pas de changement de robinetterie.

Applications

Compact et facile à installer sous l'évier de la cuisine, le **filtre BWT Aqa Pura** est la solution simple et pratique pour filtrer toute l'eau froide de la cuisine, éliminer les goûts et mauvaises odeurs et obtenir une eau plus pure et délicieuse, directement au robinet. Grâce à sa cartouche filtrante composée de charbon actif, l'eau est débarrassée de toutes les substances indésirables et responsables de mauvais goûts et odeurs.

Le filtre BWT Aqa Pura s'installe sous l'évier, par un raccordement simple sur l'installation existante grâce au flexible fourni.

L'eau froide, filtrée, est ainsi disponible instantanément et à volonté au robinet habituel.

Kit complet prêt à installer constitué de :

- une tête de filtre avec son support de fixation,
- une cartouche filtrante à charbon actif avec couvercle de protection,
- un flexible de raccordement 300 mm (3/4" x 3/4").

Entretien

En cas d'absence prolongée (+ de 4 semaines), il est conseillé en prévention de remplacer la cartouche. De plus, dans le cas d'une consommation au robinet de cuisine inférieure aux 10 000 L, nous préconisons de **remplacer la cartouche 1 fois par an** pour des questions d'hygiène.

Tarifs valables en France métropolitaine sous réserve de modification. Voir conditions générales de vente.

BWT US Fridge

Kit de filtration eau et glace pour réfrigérateurs américains



Débit	2 L/min
Pression de service max	8,5 bars
Température de l'eau min/max	4/43 °C
Capacité de la cartouche	6 mois
CODE ARTICLE	P0090638
PRIX PUBLIC HT*	39 €

Consommables et cartouches

CARTOUCHE CA BWT US FRIDGE ET OSMOSEURS	
Composition	Charbon actif
Fréquence remplacement recommandée	Tous les 6 mois
CODE ARTICLE	P0090641
PRIX PUBLIC HT*	22 €

Préconisation d'installation

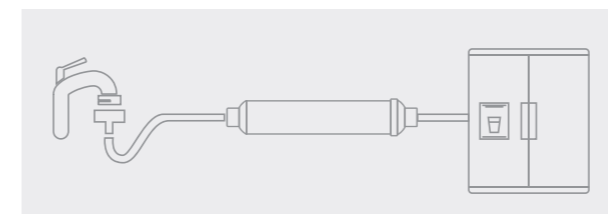

LES AVANTAGES POUR L'UTILISATEUR

- » Élimination des goûts, odeurs et substances indésirables (chlore, pesticides,...) de l'eau et de la glace au réfrigérateur.

LES AVANTAGES TECHNIQUES

- » **Kit livré complet** : cartouche de filtration au charbon actif, tubing, et raccord de conduite.
- » **Simple d'installation et compatible** toutes marques de réfrigérateurs utilisant un filtre en ligne.

Applications

Raccordé directement sur une alimentation d'eau destinée à un réfrigérateur, le kit US Fridge élimine tous les goûts et odeurs indésirables de l'eau et de la glace distribuées sur des réfrigérateurs de type américain. Sa cartouche constituée de charbon actif retient les particules indésirables responsables des mauvais goûts et odeurs, ainsi que le chlore, les résidus de pesticides ou encore les métaux lourds. Elle contribue à une eau plus savoureuse et de qualité au point de puisage du réfrigérateur américain.

Le kit BWT US Fridge est livré complet :

- 1 cartouche charbon actif,
- 1 raccord d'adaptation 3/4" / 1/4",
- 6 m de tubing 1/4".

Entretien

Le remplacement de la cartouche est conseillé **tous les 6 mois environ, ou plus fréquemment, si des goûts et odeurs indésirables réapparaissent.**

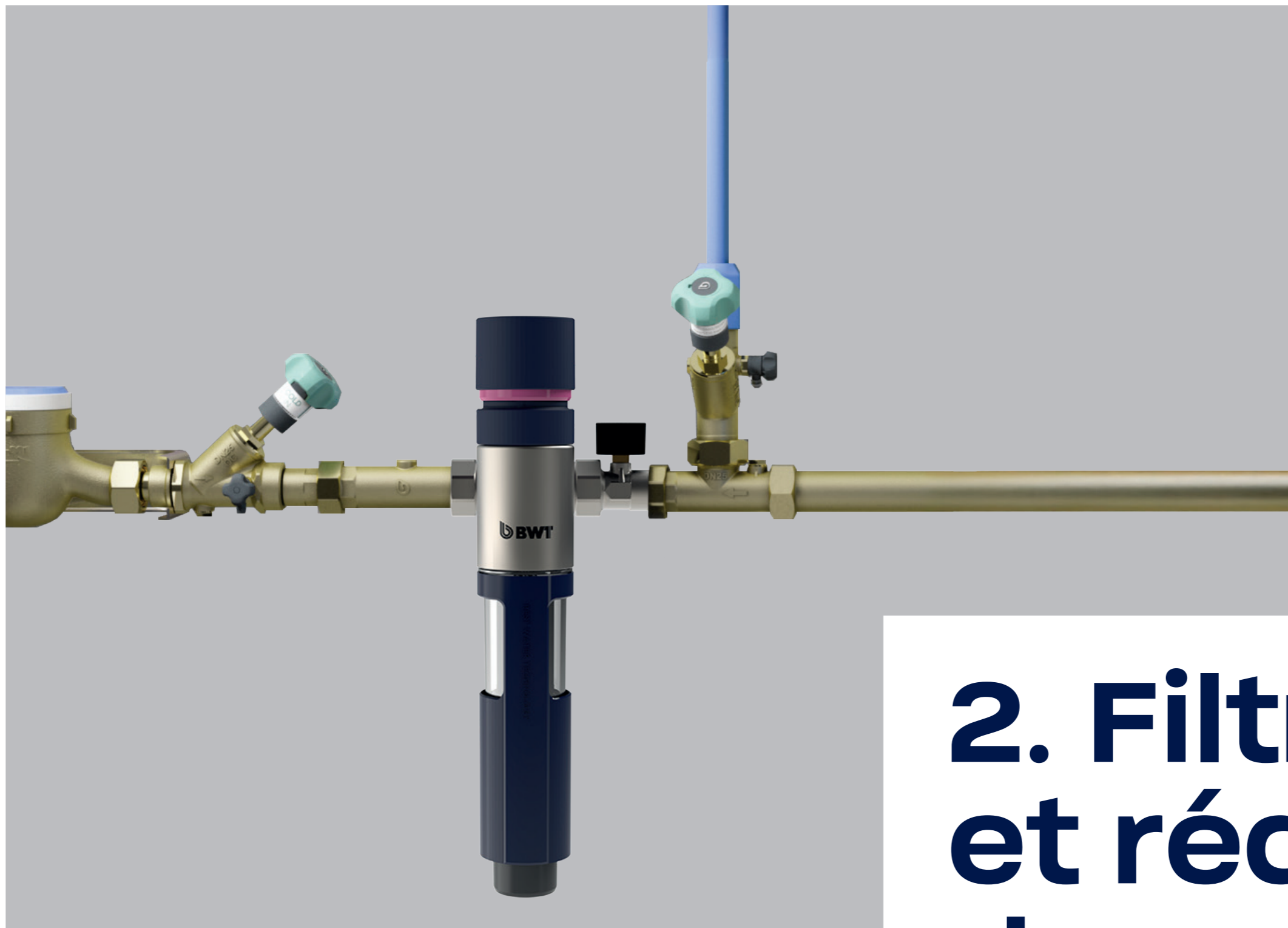

BWT MACH HWS - BWT MACH RSF	p.28
BWT E1	p.30
BWT D1	p.31
BWT Fine	p.32
BWT Arctic	p.34
BWT Puractiv	p.35
Cartouches et consommables	p.36

2. Filtration et réduction de pression

Pour un confort durable grâce à une eau de haute qualité, BWT propose des solutions éprouvées pour la protection des canalisations et des équipements contre les impuretés, pour l'élimination des goûts et odeurs désagréables, ainsi que pour la maîtrise de la pression de l'eau.

Pourquoi filtrer et protéger le réseau à l'arrivée d'eau générale ?

Une bonne qualité d'eau commence dès son entrée dans la maison. L'installation d'un filtre pour l'eau froide générale du logement est **LE** premier geste indispensable à adopter pour le traitement de l'eau : il assure hygiène et sécurité pour toute la maison.



+ éco-responsable

- » En limitant notre consommation d'eau pour préserver la ressource.
- » En optimisant la durée de vie des équipements de la maison.



+ d'économie

- » En assurant le bon fonctionnement des équipements (sanitaire, chauffage...) en les protégeant contre l'abrasion et le grippage.
- » En préservant les appareils électroménagers, canalisations et autres équipements des à-coups de pression.



+ d'éco-confort

- » Une eau plus agréable au goût et à l'odeur, sans résidus de rouille ou particules.
- » Une vie plus sereine en réduisant le nombre de pannes sur le réseau d'eau de la maison et des installations.

5 bars de pression c'est + de 25% de surconsommation d'eau.

NB : la pression idéale est estimée à 3 bars

Quelle finesse de filtration pour quelles impuretés ?

Mon eau est trouble, elle a un goût métallique



SOLUTION Le filtre anti-impuretés

- » Placé dès l'arrivée générale d'eau dans la maison, il retient toutes les particules solides en suspension.
- » Selon la cartouche, filtration de 5 à 90 µm.
- » Remplacement tous les 6 mois en moyenne.

MATIÈRES ORGANIQUES, PESTICIDES, MÉTAUX LOURDS, CHLORE







Mon eau a mauvais goût



SOLUTION Le filtre à charbon actif, anti-polluants

- » À placer après le filtre anti-impuretés.
- » Il capte les molécules néfastes et corrige également le goût de l'eau en la rendant beaucoup plus agréable à boire.
- » Selon la cartouche, filtration jusqu'à 10 µm.
- » Remplacement tous les 3 à 12 mois.

Bien choisir sa protection et sa filtration BWT à l'arrivée d'eau

PRODUITS	CARACTÉRISTIQUES	RACCORDEMENT	FONCTION	FINESSE DE FILTRATION	TYPE DE FILTRE	
 MACH HWS	STATION DE PROTECTION	1"	Anti-impuretés et réduction de pression	100µm	Tamis inox	p. 28
 MACH RSF	FILTRE RÉTROLAVABLE	1"	Anti-impuretés	100µm	Tamis inox	p. 28
 BWT EI	STATION DE PROTECTION	3/4" et 1"	Anti-impuretés et réduction de pression	90µm	Tamis nylon	p. 30
 BWT DI	RÉDUCTEUR DE PRESSION	3/4" et 1"	Réduction de pression	160µm	Tamis inox	p. 31
 BWT FINE	FILTRE LAVABLE	3/4" et 1"	Anti-impuretés	90µm	Tamis nylon	p. 31
 BWT ARCTIC	FILTRE À CARTOUCHE	3/4"	Anti-impuretés	20µm	Cartouches filtrantes	p. 32
 BWT PURACTIV	FILTRE À CARTOUCHE	3/4"	Anti-impuretés et anti-goûts et odeurs	20µm / 10µm	Cartouches filtrantes	p. 33



BON À SAVOIR

La finesse de filtration est donnée en microns (µm). Plus la valeur est faible, plus l'efficacité de filtration de la cartouche est élevée exemple : une cartouche de 25 µm filtre plus finement qu'une cartouche de 90 µm).

Les + BWT



Une offre complète de consommables !

Cartouches anti-impuretés, anti-odeurs, antitartres, multifonctions...

La gamme de cartouches BWT couvre tous les besoins, quels que soient les filtres à pot installés.

Retrouvez toute l'offre pages 34 et 35 !

Gamme BWT MACH

Des filtres rétrolavables innovants, avec ou sans réducteur de pression, pour une protection complète et durable de votre réseau d'eau !

Les avantages pour l'utilisateur

- » Système de rétrolavage breveté et économe en eau
- » Fenêtre transparente de visualisation d'encrassement
- » Garantie 10 ans
- » Manomètre de contrôle de pression inclus (modèle HWS)

Les avantages techniques

- » Montage vertical ou horizontal
- » Clapet anti-retour inclus
- » Montage vertical ou horizontal
- » Réducteur de pression intégré à réglage sans outils (modèle HWS) : installation simple et gain de place.



Applications

La **gamme de filtres MACH** garantit une protection optimale des canalisations et équipements domestiques contre les particules indésirables (rouille, sable, etc.) et les dommages dus aux excès de pression (version HWS). Non compatible avec les eaux traitées chimiquement, les circuits de refroidissement à passage unique, ni les fluides gras ou solubles.

Fonctionnement du rétrolavage (modèles RSF et HWS) :

Le système BWT breveté Rotary Impulse garantit un lavage optimal du tamis filtrant, tout en optimisant et réduisant la quantité d'eau de lavage.

Le système de pales pivotantes optimise le décollage des grosses particules, et le circuit d'eau de rinçage finalise en profondeur le lavage du tamis en extrayant les plus fines particules.

Une simple rotation à 90° du corps du filtre déclenche automatiquement le rétrolavage, et la fenêtre transparente permet de visualiser l'avancée du nettoyage.

Réglage de la pression (modèle HWS) :

Le réducteur de pression intégré au MACH HWS est pré-réglé en usine à 3 bar. Pour modifier la pression de sortie, appuyez sur le capuchon du réducteur, puis tournez-le dans le sens horaire ou antihoraire pour ajuster la pression souhaitée.

	MACH RSF	MACH HWS
Diamètre de raccordement	1"	1"
Débit nominal à deltaP = 0.2bar	3000 l/h	3600 l/h
Pression max	16 bars	16 bars
Température de l'eau min/max	5/30 °C	5/30 °C
Largeur avec raccord	184mm	199 mm
Hauteur	353 mm	448 mm
Profondeur (sans raccords)	108 mm	108 mm
Finesse de filtration	100µm	100µm
CODE ARTICLE	125664415	125665063
PRIX PUBLIC HT*	295 €	500 €

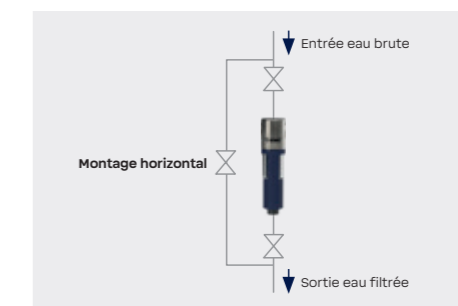
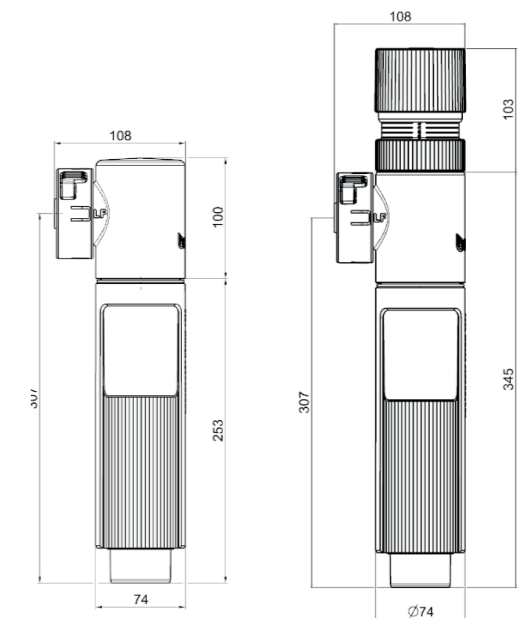

BWT E1

Filtration et protection, la station 5-en-1 à l'entrée de la maison pour la sécurisation complète du réseau !



**NOUVEAU
DESIGN**



Diamètre de raccordement	3/4"	1"
Débit	2300 L/h	3600 L/h
Pression max	16 bars	16 bars
Température de l'eau min/max	5/35 °C	5/35 °C
Largeur avec raccord	197 mm	199 mm
Hauteur totale avec cartouche de rechange	569 mm	569 mm
Hauteur totale sans cartouche de rechange	399 mm	399 mm
Finesse de filtration	90 µm	90 µm
CODE ARTICLE	P0003995	P0010047
PRIX PUBLIC HT*	425 €	425 €

Préconisation d'installation

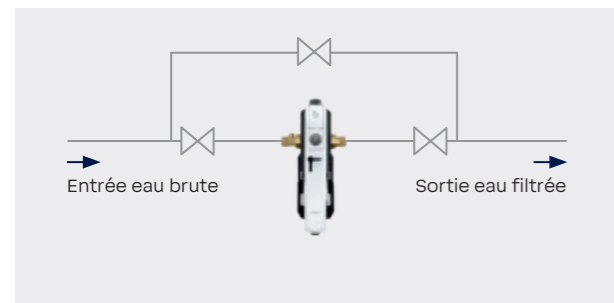

LES AVANTAGES POUR L'UTILISATEUR

- » **5 fonctions en 1** : filtration, réduction de pression, manomètre, vanne de coupure et clapet anti-retour
- » **Garantie 10 ans.**
- » **Manomètre de contrôle de pression inclus.**
- » **Remplacement de la cartouche rapide, propre et sans outil.**

LES AVANTAGES TECHNIQUES

- » **Clapet anti-retour inclus.**
- » **Vanne de coupure d'eau incluse.**
- » **Réducteur de pression intégré à réglage sans outils** : installation simple et gain de place.

Applications

La **station de protection BWT E1** est la solution idéale pour équiper l'arrivée d'eau potable des logements individuels, maisons ou appartements.

Son tamis filtrant 90 µm protège les installations contre le grippage et l'abrasion en retenant les particules indésirables (sables, boues, rouille...). Son régulateur de pression intégré protège les équipements contre les coups de bélier et contribue aux économies d'eau.

Station livrée complète et prête-à-poser :

- filtre de protection avec tamis nylon 90 µm,
- régulateur de pression,
- manomètre,
- clapet anti-retour,
- vanne de coupure d'eau,
- pièces de raccordement en bronze et laiton sans plomb.

Entretien

vérifier et nettoyer le tamis filtrant au minimum tous les 6 mois et le remplacer tous les 3 ans pour en maintenir l'hygiène.

BWT D1



Réducteur de pression équipé d'un tamis filtrant intégré !

Diamètre de raccordement	3/4"	1"
Débit	4400 L/h	9300 L/h
Pression amont max	16 bars	16 bars
Pression réglable aval	1,5 bar	1,5 bar
Température max de l'eau	40 °C	40 °C
Dimensions (H x l)	147 x 90 mm	175 x 100 mm
Poids	0,9 kg	1,7 kg
Finesse de filtration	160 µm	160 µm
CODE ARTICLE	125300278	125300279
PRIX PUBLIC HT*	139 €	165 €

Réglage de la pression sans outil

Visualisez la vidéo en flashant le QR code :



LES AVANTAGES POUR L'UTILISATEUR

- » **Protège les équipements** de la maison contre l'usure prématurée et les coups de béliers.
- » **Bol transparent** pour un contrôle visuel simple de l'encrassement.
- » **Corps en bronze** exempt de plomb.

LES AVANTAGES TECHNIQUES

- » **Tamis filtrant 160 µm** intégré.
- » **Pose horizontale ou verticale.**
- » **Réglage de la pression simple** et sans outil.
- » **Coefficient de débit optimum** et pertes de charge réduites.

Applications

Le **réducteur de pression BWT D1** permet de réguler la pression et de la maintenir à la valeur souhaitée, même si la pression amont fluctue de manière importante. Il permet d'éviter les dommages dus à une pression excessive, de réduire la consommation d'eau et d'assurer de bonnes performances acoustiques.

Réducteur de pression livré complet et prêt-à-poser :

- pression de consigne réglable sans outil,
- pré-réglage d'usine à 3 bars,
- tamis filtrant en inox (protège le mécanisme de régulation contre les impuretés contenues dans l'eau de ville : sable, rouille, tartre...),
- compatible avec tous les manomètres standards du marché.

Entretien

Nettoyer le tamis filtrant à l'eau **tous les 6 mois minimum** ou plus souvent si l'encrassement est visible par le bol transparent.

Tarifs valables en France métropolitaine sous réserve de modification. Voir conditions générales de vente.

BWT Fine



Filtre anti-impuretés multiposition à tamis lavable

Diamètre de raccordement	3/4"	1"
Débit	3000 L/h	4000 L/h
Température max de l'eau	30 °C	30 °C
Finesse de filtration	90 µm	90 µm
Largeur avec raccords	205 mm	215 mm
Largeur sans raccords	120 mm	120 mm
Hauteur	195 mm	195 mm
CODE ARTICLE	P0003975A	P0003976A
PRIX PUBLIC HT*	135 €	135 €

Préconisation d'installation

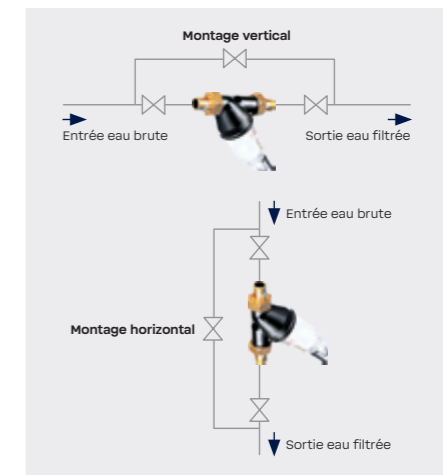

LES AVANTAGES POUR L'UTILISATEUR

- » **Tamis nylon 90 µm lavable** : pour une meilleure qualité de filtration.
- » **Système d'évacuation** des impuretés par simple purge.
- » **Bol transparent** pour un contrôle visuel simple de l'encrassement du tamis.

LES AVANTAGES TECHNIQUES

- » **Raccords filetés en laiton** fournis.
- » **Pose horizontale ou verticale.**

Applications

Le tamis filtrant en nylon du filtre BWT Fine est lavable manuellement, et les impuretés peuvent être évacuées rapidement et simplement par le système de purge.

Entretien

- Nettoyer le tamis manuellement au plus tard **tous les 6 mois** (ou plus souvent si un encrassement est constaté à travers le bol transparent).
- Remplacer le tamis **tous les 3 ans**.

BWT ARCTIC

Filtre anti-impuretés avec traitement contre la prolifération bactérienne

Diamètre de raccordement	F/F 3/4"
Débit	3000 L/h (DeltaP = 0,5 bar)
Pression de service max	8 bars
Température de l'eau min/max	5/50 °C
Dimensions (l x H x P)	125 x 296 x 107 mm
Finesse de filtration	20 µm
Capacité de la cartouche	Environ 6 mois
CODE ARTICLE	125667221
PRIX PUBLIC HT*	30 €



LES AVANTAGES POUR L'UTILISATEUR

- » **Cartouche traitée contre la prolifération bactérienne** : hygiène du filtre garantie !
- » **Bol transparent** pour un contrôle visuel simple de l'usure.
- » **Clé de desserrage du bol** fournie.
- » **Calendrier exclusif** de rappel d'entretien.
- » **Rangement pratique** de la clé de desserrage.
- » **Système de centrage** de la cartouche pour simplifier l'entretien.

LES AVANTAGES TECHNIQUES

- » **Installation rapide** avec équerre de fixation et clé de desserrage fournies.
- » **Filtre pot universel compatible** avec toutes les cartouches standards du marché.
- » **Réduction des pertes de charges** grâce à un design exclusif.
- » **Fermeture en butée** pour éviter le serrage excessif.

Applications

Installé sur l'arrivée d'eau froide générale de l'habitation ou en amont d'un équipement à protéger, le **filtre BWT ARCTIC** protège efficacement les installations et équipements domestiques contre les grippages, obstructions et pannes prématurées, liées à la circulation d'impuretés dans le circuit d'eau.

Le filtre BWT ARCTIC :

- retient les impuretés jusqu'à 20 µm (boues, sable, rouille...),
- prévient la prolifération bactérienne sur le filtre grâce à son manchon traité par un agent bactériostatique.

Entretien

Remplacer la cartouche BWT ARCTIC **tous les 6 mois environ**, ou plus souvent si un encrassement est constaté.

BWT PURACTIV

Filtre Duplex anti-goûts, odeurs et polluants



Diamètre de raccordement	F/F 3/4"
Débit	1000 l/h (DeltaP = 0,5 bar)
Pression de service max	8 bars
Température de l'eau min/max	5/50 °C
Dimensions (l x H x P)	263 x 296 x 107 mm
Finesse de filtration	20 µm / 10 µm
Capacité du jeu de cartouches	6 à 12 mois
CODE ARTICLE	125683695
PRIX PUBLIC HT*	70 €

LES AVANTAGES POUR L'UTILISATEUR

- » **Une station duplex pour 2 fonctions essentielles** : anti-impuretés et anti-goûts odeurs et polluants.
- » **Bol transparent** pour un contrôle visuel simple de l'encrassement.
- » **Calendrier exclusif** de rappel d'entretien.
- » **Rangement pratique** de la clé de desserrage.
- » **Système de centrage des cartouches** pour simplifier l'entretien.
- » **Clé de desserrage du bol** fournie.

LES AVANTAGES TECHNIQUES

- » **Installation rapide** avec équerre de fixation et clé de desserrage fournies.
- » **Filtre pot universel compatible** avec toutes les cartouches standards du marché.
- » **Réduction des pertes de charges** grâce à un design exclusif.
- » **Fermeture en butée** pour éviter le serrage excessif

Applications

Installée sur l'arrivée d'eau froide générale ou en amont d'un point d'usage, la station **BWT PURACTIV** :

- protège les installations contre les impuretés jusqu'à 10 µm (boues, sable, rouille...),
- permet de retrouver le confort d'une eau sans goûts, ni odeurs indésirables (chlore, matières organiques, COV...) à tous les points d'eau de la maison.

Les 2 fonctions sont assurées par le jeu de cartouches BWT PURACTIV :

- une cartouche **BWT ARCTIC 20µm** avec traitement contre la prolifération bactérienne : retient les impuretés solides et empêche la prolifération des bactéries dans le filtre,
- une cartouche de charbon actif noix de coco **BWT PUREBLOCK** : retient les goûts, odeurs, matières organiques, réduit les polluants (chlore, PFAS, pesticides, matières organiques...) et retient les impuretés jusque 10µm.

Entretien

Remplacer le jeu de cartouches **tous les 6 à 12 mois environ**, ou plus souvent si un encrassement est constaté.



BON À SAVOIR

La **couleur bleue** de la cartouche **BWT ARCTIC** indique qu'elle est traitée par un agent bactériostatique pour éviter la prolifération bactérienne dans le filtre.



LE + DES FILTRES BWT



Calendrier de rappel d'entretien



Réduction des pertes de charge grâce à la tête en étoile



Fermeture en butée



Système de centrage de cartouche

Cartouches et consommables

pour filtres anti-impuretés, anti-odeurs et antitartres



Désignation	Finesse de filtration	Fonctions	Fréquence de remplacement recommandée	CODE ARTICLE	PRIX PUBLIC HT*
CONSOMMABLES POUR FILTRE BWT E1 (p. 26)					
KIT HYGIÈNE COMPLET DE RECHANGE (1 tamis + 1 bol)	90µm		En cas de casse du bol	P0010089	48 €
LOT DE 2 TAMIS DE RECHANGE	90µm		6 mois	P0003333	48 €
CONSOMMABLES POUR FILTRE BWT FINE (p. 29)					
LOT DE 3 TAMIS LAVABLES DE RECHANGE	90µm		3 ans	P0003740A	80 €
CONSOMMABLES POUR FILTRES À POT BWT (ARTIC, PURACTIV, PUREPHOS) ET TOUT MODÈLE DE FILTRE À POT 10" DU MARCHÉ					
CARTOUCHE BWT ARCTIC	20µm	 	6 mois	125667223	7 €
LOT DE 3 CARTOUCHE BWT ARCTIC	20µm	 	6 mois	125667225	18 €
CARTOUCHE PUREFLOW EXTRUDEE 20	20µm		6 mois	125686081	2,25 €
CARTOUCHE PUREFLOW BOBINÉE B20	20µm		6 mois	125686083	4 €
CARTOUCHE PUREFLOW EXTRUDÉE 05	5µm		6 mois	125686082	2,25 €
CARTOUCHE B.CARBON	25µm	 	3 à 6 mois	125550151	26 €

Désignation	Finesse de filtration	Fonctions	Fréquence de remplacement recommandée	CODE ARTICLE	PRIX PUBLIC HT*	
CONSOMMABLES POUR FILTRES À POT BWT (B.SECURE, B.CARBON, B.PROTECT, ECO) ET TOUT MODÈLE DE FILTRE À POT 10" DU MARCHÉ						
CARTOUCHE PUREBLOCK	10µm	 	6 mois	125686139	9 €	
CARTOUCHE PURESILI		 	12 mois	125686140	26 €	
CARTOUCHE ANTITARTRE 4-EN-1	25µm	 	12 mois	125548564	26 €	
CARTOUCHE LAVABLE PUREWASH 9	50µm		6 mois	125686135	7 €	
CONSOMMABLES POUR FILTRES BWT PLUIE ET PLUVIO ET BWT PURESKY						
BOX 3 CARTOUCHES DE RECHANGE POUR FILTRE PLUIE - 1 cartouche lavable - 1 cartouche anti-impuretés - 1 cartouche carbon block	95µm / 20µm / 10µm	 	6 mois	P0003902	45 €	
CARTOUCHE LAVABLE PUREWASH 7	50µm		6 mois	125686138	7 €	
CONSOMMABLES AVEC SUPPORT AXIAL POUR FILTRE BWT CRISTAL 4						
BOX CARTOUCHE ANTI-IMPURETÉS 10" avec support axial	20µm		6 mois	P0003352	36 €	
LOT DE 3 MANCHONS ANTI-IMPURETÉS sans support axial	20µm		6 mois	P0003354	41 €	
KITS ANNUELS DE RECHANGE						
PACK ANNUEL TRIPLEX ANTI GOUT ET ODEUR		1 cartouche PUREFLOW 01 / 1 cartouche PUREBLOCK / 1 cartouche PUREFLOW 05	 	12 mois max	125686141	32 €
PACK ANNUEL PURACTIV		1 cartouche ARCTIC / 1 cartouche PUREBLOCK	 	6 à 12 mois	125686080	17 €
PACK ANNUEL PUREPHOS		1 cartouche ARCTIC / 1 cartouche PURESILI	 	12 mois max	125686079	35 €
PACK ANNUEL B.RAIN		1 cartouche B.SECURE / 1 cartouche CTO Pb	 	6 à 12 mois	125575768	36 €



BWT my PERLA Optimum	p.42
BWT Perla Sphère	p.44
BWT Perla 4.0.....	p.45
BWT my ACCESS S - M - L.....	p.46
BWT Perla Compact	p.48
Kit de raccordement BWT	p.49
BWT Ioclean	p.50
BWT Aqa Clean & Protect	p.50
BWT Perla Tabs	p.51
BWT Test TH	p.51

Faire le choix du confort et de la durabilité, c'est possible en adoptant un adoucisseur BWT : longévité des équipements, réduction des risques de panne, meilleure maîtrise des consommations énergétiques, tout en profitant du confort d'une eau parfaitement adoucie !

3. Adoucisseurs

Comprendre les adoucisseurs d'eau, pourquoi et comment ?

L'adoucisseur permet d'améliorer la qualité de l'eau de la maison en supprimant le calcaire :
l'assurance d'une maison éco-performante !

+ Durable + Économique + Sereine



Économies

50% de produits ménagers et 15% d'énergie consommés en moins.



Environnement

Moins d'énergie et de produits consommés, c'est forcément meilleur pour la planète.



Protection

Moins de calcaire = des équipements qui durent 2x plus longtemps.



Confort

Peau protégée, cheveux brillants, vaisselle brillante, linge souple et doux.

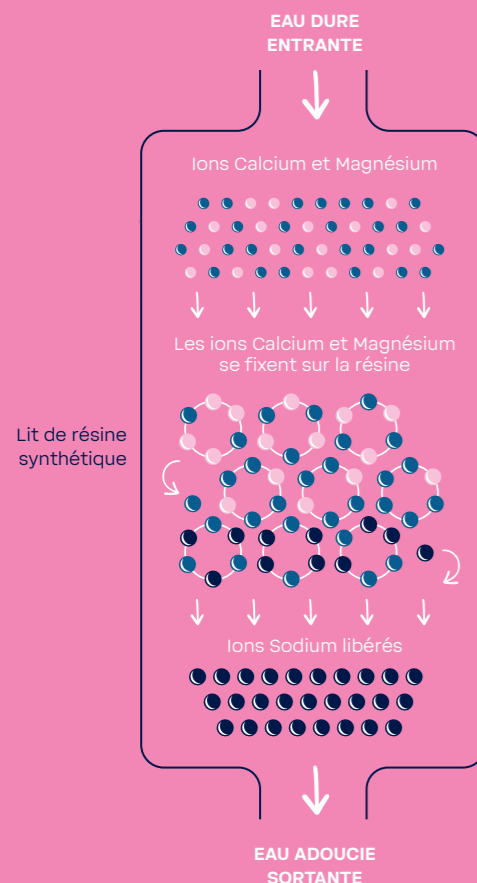

Comment fonctionne un adoucisseur ?

Le processus d'adoucissement s'effectue en 2 temps :

La phase service

Lorsque l'eau passe à travers les résines synthétiques, elle se débarrasse de ses ions Calcium (Ca^{2+}) et Magnésium (Mg^{2+}). En conséquence, l'eau est "nettoyée" de ces ions et se charge en ions Sodium (Na^+) avant d'arriver adoucie dans les robinets.

La phase de régénération

On appelle « régénération » ce qui se passe quand la résine est saturée, c'est-à-dire qu'elle a emmagasiné trop d'ions de Calcium et de Magnésium et qu'elle ne contient plus assez d'ions Sodium pour adoucir l'eau dure. C'est une phase aussi importante que la phase service. **À ce moment-là, la régénération se lance pour « nettoyer » les résines grâce à la saumure du bac à sel.**

Trouver l'adoucisseur d'eau BWT idéal pour votre client



CARACTÉRISTIQUES	BWT MY PERLA OPTIMUM	BWT PERLA SPHÈRE	BWT PERLA	BWT AQA PERLA COMPACT	BWT MY ACCESS S	BWT MY ACCESS M	BWT MY ACCESS L
COMPACTITÉ	■ ■	■	■ ■	■ ■ ■	■ ■ ■	■ ■ *	■ ■ *
AUTONOMIE	■ ■ ■	■ ■ ■	■ ■	■ ■	■ ■	■ ■ ■	■ ■ ■
PERFORMANCES	■ ■ ■	■ ■ ■	■ ■ ■	■ ■	■ ■	■ ■ ■	■ ■ ■
GARANTIES	■ ■ ■	■ ■ ■	■ ■ ■	■ ■ ■	■ ■ ■	■ ■ ■	■ ■ ■
CONSO EAU + SEL	■ ■ ■	■ ■ ■	■ ■ ■	■ ■ ■	■ ■ ■	■ ■ ■	■ ■ ■
DÉBIT - M ³ /H (À TH = 10°F)	2,4	3	3,2	3	2,25	2,4	2,1
CAPACITÉ (nbre de personnes)	Jusqu'à 6	Jusqu'à 8	Jusqu'à 8	Jusqu'à 4	Jusqu'à 4	Jusqu'à 6	Jusqu'à 12
VOLUME DE RÉSINES	15L	20L	2x3,2L	5,4L monosphérique	10L	15L	30L
DÉSINFECTION DES RÉSINES	✓	✓	✓	✓	-	-	-
RÉGÉNÉRATION PROPORTIONNELLE	✓	✓	✓	✓	-	-	-
BAC SEC	✓	✓	✓	✓	-	-	-
KIT DE RACCORDEMENT	✓	✓	✓	✓	en option	en option	en option
RACCORDEMENT	1" - 3/4"	1" - 3/4"	1" - 1/4"	1" - 3/4"	1" - 3/4"	1" - 3/4"	1" - 3/4"
	p. 42	p. 44	p. 45	p. 48	p. 46	p. 46	p. 46

Découvrez les coulisses de la production d'un adoucisseur d'eau BWT



Origine France Garantie !



Tous nos adoucisseurs sont labellisés Origine France Garantie :

- Délivrance sur critères par 6 organismes agréés (AFNOR Certification, Bureau Veritas Certification, CERIB, FCBA, SGSICS et Pro France).
- Traçabilité et origine garantie.
- Valorisation des savoir-faire industriels et artisanaux Français.

Tableau de dimensionnement

NB PERSONNES DANS LE FOYER	DURETÉ							
	15/20	20/25	25/30	30/35	35/40	40/45	45/50	50/55
2 personnes	■	■	■	■	■	■	■	■
3 personnes	■	■	■	■	■	■	■	■
4 personnes	■	■	■	■	■	■	■	■
5 personnes	■	■	■	■	■	■	■	■
6 personnes	■	■	■	■	■	■	■	■
7 personnes	■	■	■	■	■	■	■	■
8 personnes	■	■	■	■	■	■	■	■
9 personnes	■	■	■	■	■	■	■	■
10 personnes	■	■	■	■	■	■	■	■

- BWT my ACCESS L
- BWT Perla Sphère XL
- BWT my PERLA Optimum / BWT my ACCESS M / BWT PERLA
- BWT PERLA COMPACT / BWT MY ACCESS S
- Gamme d'adoucisseurs collectifs

Mettre en route et entretenir un adoucisseur d'eau

Étape 1

Qu'est-ce que la mise en service par BWT ?

- ✓ **Vérification de la conformité** de l'installation, y compris les raccordements, la pression et l'emplacement de l'adoucisseur.
- ✓ **Analyse de l'eau** en amont et en aval.
- ✓ **Paramétrage de l'adoucisseur** en fonction de l'utilisation quotidienne du foyer.
- ✓ **Test du fonctionnement** de l'appareil et de ses cycles.
- ✓ **Aide à la prise en main** de l'adoucisseur et de son entretien quotidien.
- ✓ **Proposition d'un contrat d'entretien.**

Tous nos adoucisseurs bénéficient des **garanties légales** conformément à la réglementation. En complément, BWT vous propose des **garanties constructeur étendues**, couvrant à la fois les pièces, la main-d'œuvre et les déplacements en cas de dysfonctionnement.

En optant pour BWT Service, vos clients ont accès à des avantages exclusifs et des garanties commerciales étendues

2 ANS GARANTIE

Garantie légale : 2 ans

3 ANS GARANTIE

Garantie constructeur étendue : 3 ans sur la carte électronique, sous réserve d'un entretien régulier réalisé par un professionnel.

10 ANS GARANTIE

Garantie constructeur étendue : 10 ans sur certaines pièces comme le bac à sel et la bouteille de résine, sous réserve d'un entretien régulier réalisé par un professionnel.



BON À SAVOIR

La mise en service assurée par un technicien BWT est incluse et offerte en France métropolitaine durant la première année d'achat de l'appareil. Elle vous permet à vous **ARTISAN**, de vous décharger :

- » des frais de déplacement,
- » de la main d'œuvre pendant la durée de la garantie légale de 2 ans,
- » de votre responsabilité.

Étape 2

Qu'est-ce que l'entretien réalisé par BWT Service ?

- ✓ **Analyse de la dureté de l'eau** en amont et en aval pour vérifier l'efficacité de l'appareil.
- ✓ **Démontage, nettoyage et graissage** des composants de la vanne.
- ✓ **Vérification de la pression de l'eau** entrante et sortante.
- ✓ **Reparamétrage de l'appareil** si nécessaire, via la carte électronique, pour optimiser ses performances.
- ✓ **Nettoyage des résines et du bac à sel** avec des produits BWT spécifiques pour l'entretien.

Pour vos clients

BWT Service propose différents contrats d'entretien et de maintenance pour répondre aux besoins de vos clients.

Entretien régulièrement un adoucisseur, c'est prolonger sa durée de vie et réaliser des économies à long terme.

Contrat PREMIUM

- » 1 révision annuelle,
- » le remplacement des consommables,
- » 1 intervention rapide en cas de panne.

Prix : 190 € HT

Contrat TOUT INCLUS

- » services PREMIUM,
- » prise en charge complète de votre adoucisseur en cas de dysfonctionnement.

Prix : 295 € HT



BON À SAVOIR

Votre client peut souscrire un contrat d'entretien directement auprès de BWT Service.

- » Quand l'entretien est assuré par BWT Service, BWT prend en charge tout l'accompagnement du particulier durant toute la vie de son adoucisseur. Pour vous **ARTISAN**, c'est l'assurance d'une tranquillité maximale une fois l'appareil installé !



Pour vous artisans

Si vous préférez accompagner vous-même vos clients dans la mise et service et la maintenance de leur appareil, BWT vous accompagne durant la vie de l'appareil, en vous mettant à disposition les pièces nécessaires pour la maintenance et le dépannage de l'appareil.

En + : une hotline pour toutes vos questions techniques concernant une problématique terrain.

0 809 10 20 30 Service gratuit + prix appel

BWT
Service

Un accompagnement sur mesure avec BWT Service

Confiez la mise en service, l'entretien et le dépannage d'un adoucisseur à BWT Service, notre équipe dédiée assure la mise en service, **l'entretien préventif**, ainsi que **la réparation**.

Nos interventions régulières garantissent le bon fonctionnement et prolongent la durée de vie d'un adoucisseur.



70
techniciens



1 hotline
dédiée



Une équipe
d'experts



Pièces de rechange
à disposition des techniciens



BON À SAVOIR

Si vous choisissez d'effectuer vous-même la mise en service, les frais de déplacement et de main d'œuvre engendrés par la réparation seront à votre charge.

BWT my PERLA Optimum

Indispensable pour tous les foyers jusqu'à 6 personnes

Les avantages pour l'utilisateur

- » **Design** : compact (moins de 1m de hauteur), interface couleur et lignes épurées.
- » **Hygiène maîtrisée** : désinfection automatique des résines et filtration avec traitement anti-prolifération bactérienne.
- » **Connectivité Wifi** : consultation en temps réel des consommations d'eau du foyer, suivi et pilotage de l'appareil à distance.
- » **Performance et sécurité** : maîtrise des consommations, détection et alerte de débit anormal, alerte manque de sel.

Les avantages techniques

- » **Facilité d'installation** : kit de raccordement complet fourni, bouteille séparée du bac à sel pour une manutention simplifiée.
- » **Raccordement compatible 3/4" et 1"**.
- » **Universel** : répond aux besoins de plus de 95 % des foyers (idéal 1 à 6 personnes).



Débit	2,4 m³/h (TH=10 °f)
Volume de résines	15 L
Pression dynamique	2 bars
Pression statique	5 bars
Raccordement	DN25 et DN20 (1" et 3/4")
Capacité max en sel	42 kg
Dimensions (L x H x P)	340 x 1000 x 460 mm
Capacité de traitement	1 à 6 personnes
CODE ARTICLE	125591805
PRIX PUBLIC HT*	1960 €

Applications

Protection contre les impuretés et adoucissement de l'eau pour tous les foyers de 1 à 6 personnes (quelle que soit la dureté de l'eau).

Inclus dans le carton :

- Adoucisseur BWT my PERLA Optimum
- Filtre BWT ARCTIC : filtration 20µm et traitement anti-prolifération bactérienne
- Siphon disconnecteur
- Bypass compatible 1" et 3/4"
- Flexibles de raccordement
- Raccords et tubing.

Spécificités de l'adoucisseur :

- Régénération volumétrique anticipée : (garantit de l'eau douce en permanence) et proportionnelle (économies d'eau et de sel).
- Connectivité Wifi : suivi des consommations d'eau et de sel, suivi de l'état de l'appareil à distance.
- Alerte de débit anormal et alerte manque de sel.
- Mode vacances : régénération automatique au retour après une absence prolongée.
- Sonde de chloration : désinfection automatique des résines à chaque régénération.
- Architecture bi-bloc : bouteille et bac à sel séparés.
- Bac à sel sec : pas de stagnation de la saumure.

Entretien

- Remplacement de la cartouche du filtre BWT ARCTIC : **tous les 6 mois environ**.
- Nettoyage des résines de l'adoucisseur par pastilles loclean : **2 pastilles tous les 6 mois environ**.
- Recharge en sel : par vérification régulière ou suivant les indications de rappel émises par l'appareil et la plateforme bwt-monservice.com.

Préconisation d'installation

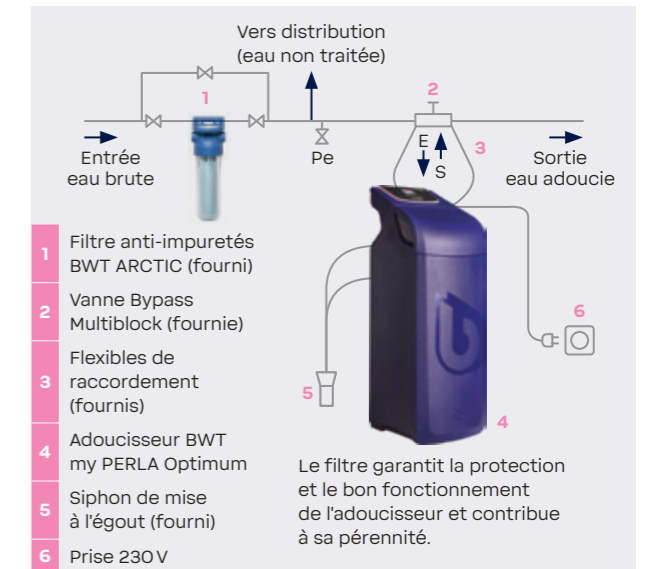

Appareil enregistrable sur la plateforme bwt-monservice.com pour simplifier l'entretien :

- » Communication en Wifi avec l'adoucisseur my PERLA Optimum.
- » Suivi en temps réel des consommations d'eau du foyer et de sel de l'adoucisseur.
- » Réception des alertes manque de sel et détection de débit anormal.
- » Accès à la documentation de l'appareil.
- » Rappel d'entretien, prise de rendez-vous et gestion des contrats.
- » Accès à l'e-shop.

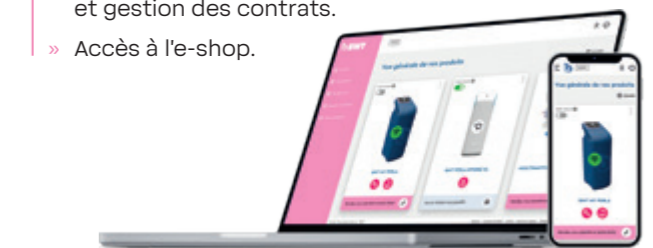

BON À SAVOIR

Le BWT my PERLA Optimum détient le label « Origine France Garantie », de quoi s'agit-il exactement ? Découvrez notre vidéo en scannant le QR code :



(1) En France métropolitaine durant la première année d'achat de l'appareil. *Sous réserve d'un entretien régulier par un professionnel.

Tarifs valables en France métropolitaine sous réserve de modification. Voir conditions générales de vente.

BWT Perla Sphère

Idéal pour les grandes consommations



- MISE EN SERVICE INCLUSE⁽¹⁾**
- 10 ANS GARANTIE** BAC, BOUTEILLE ET RÉSINES
- 3 ANS GARANTIE** CARTE ÉLECTRONIQUE*
- 2 ANS GARANTIE** PIÈCES DÉTACHÉES ET PIÈCES D'USURE*

ENREGISTRABLE SUR BWT-MONSERVICE.COM POUR SIMPLIFIER L'ENTRETIEN

Débit	3 m ³ /h (TH=10 °f)
Volume de résines	20 L
Pression dynamique	2 bars
Pression statique	5 bars
Température de l'eau max	35 °C
Capacité max en sel	80 kg
Dimensions (L x H x P)	400 x 1180 x 510 mm
Capacité de traitement	Jusqu'à 8 personnes
CODE ARTICLE	125300726
PRIX PUBLIC HT*	2590 €

Préconisation d'installation

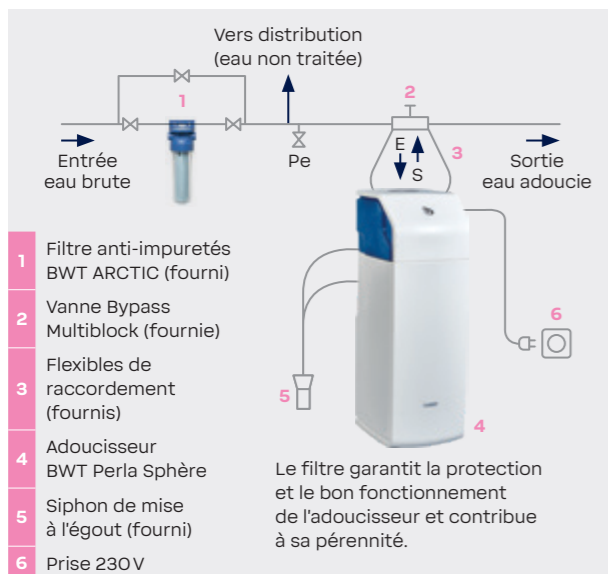

(1) En France métropolitaine durant la première année d'achat de l'appareil.
*Sous réserve d'un entretien régulier par un professionnel.

LES AVANTAGES POUR L'UTILISATEUR

- » **Économie en sel et eau** grâce à sa régénération intelligente.
- » **Hygiène maîtrisée** : désinfection automatique des résines et filtration avec traitement bactériostatique.
- » **Trousse d'analyse de dureté** et 1 an de **Pastilles de nettoyage inclus**.
- » **Connectivité Wifi** : consultation en temps réel des consommations d'eau du foyer, suivi et pilotage de l'appareil à distance.

LES AVANTAGES TECHNIQUES

- » **20 litres de résine** : modèle pour tous les foyers jusqu'à 8 personnes quelle que soit la dureté.
- » **Kit de raccordement inclus** (siphon, pré-filtre, flexibles et bypass).
- » **Adoucisseur bi-bloc** : pose et entretien simplifiés.
- » **Raccordement compatible 1" et 3/4"**.

Applications

Protection contre les impuretés et adoucissement de l'eau pour un foyer de 1 à 8 personnes en moyenne.

Inclus dans le carton :

- Adoucisseur 20 litres
- Filtre BWT ARCTIC : cartouche anti-impuretés 20 µm avec traitement bactériostatique
- Siphon disconnecteur
- Bypass compatible 1" et 3/4"
- Flexibles de raccordement
- Trousse d'analyse de dureté
- 1 an de pastilles nettoyantes loclean.

Spécificités de l'adoucisseur :

- Régénération volumétrique anticipée : (garantit de l'eau douce en permanence) et proportionnelle (économies d'eau et de sel).
- Connectivité Wifi : suivi des consommations d'eau et de sel, suivi de l'état de l'appareil à distance.
- Alarme manque de sel.
- Mode vacances : régénération automatique au retour après une absence prolongée.
- Sonde de chloration : désinfection automatique des résines à chaque régénération.
- Architecture bi-bloc : bouteille et bac à sel séparés.
- Bac à sel sec : pas de stagnation de la saumure.

Entretien

- Remplacement de la cartouche du filtre BWT ARCTIC : **tous les 6 mois environ**.
- Nettoyage des résines de l'adoucisseur par pastilles loclean : 2 pastilles **tous les 6 mois environ**.
- Recharge en sel : par vérification régulière ou suivant les indications de rappel émises par l'appareil et la plateforme bwt-monservice.com.

BWT Perla

Concentré de technologies



NOUVEAU DESIGN

- MISE EN SERVICE INCLUSE⁽¹⁾**
- 10 ANS GARANTIE** BAC, BOUTEILLE ET RÉSINES
- 3 ANS GARANTIE** CARTE ÉLECTRONIQUE*
- 2 ANS GARANTIE** PIÈCES DÉTACHÉES ET PIÈCES D'USURE*

ENREGISTRABLE SUR L'APPLICATION MOBILE BEST WATER APP

Débit	3,2 m ³ /h (TH=10 °f)
Volume de résines	2 x 3,2 L
Pression dynamique	2 bars
Pression statique	5 bars
Température de l'eau max	35 °C
Capacité max en sel	30 kg
Dimensions (L x H x P)	394 x 797 x 505 mm
Capacité de traitement	Jusqu'à 8 personnes
CODE ARTICLE	P0002440
PRIX PUBLIC HT*	4490 €

Préconisation d'installation

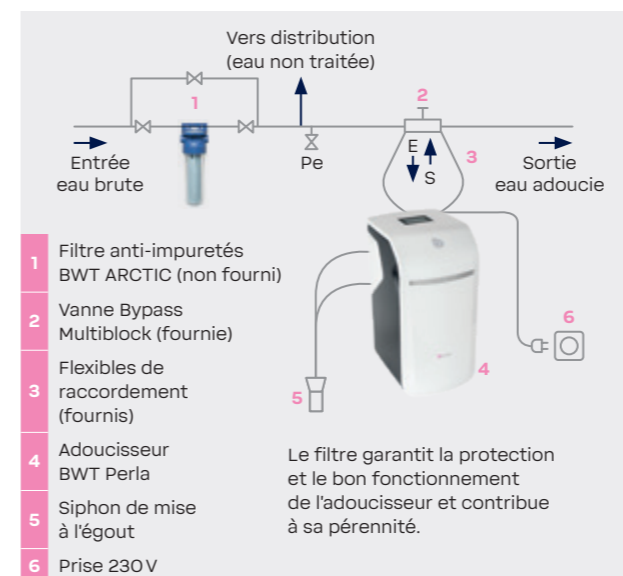

(1) En France métropolitaine durant la première année d'achat de l'appareil.
*Sous réserve d'un entretien régulier par un professionnel.

LES AVANTAGES POUR L'UTILISATEUR

- » **Eau adoucie en permanence**, même en cas de forte demande en eau, grâce au système double-bouteille.
- » **4 fonctions de sécurité anti-débordement**, fuites et dégâts des eaux domestiques.
- » **Connectivité Wifi** : suivi de l'état de l'appareil en instantané.
- » **Possibilité de couper l'eau** même à distance en cas de dégâts des eaux.
- » **Design** : écran tactile, mise en veille et témoin lumineux d'état de l'appareil.
- » **Faible encombrement**.

LES AVANTAGES TECHNIQUES

- » **Système double-bouteille exclusif** : garantir une eau adoucie en permanence et adapté aux consommations instantanées d'eau importantes (jusqu'à 4 points simultanément).
- » **Kit de raccordement fourni** (siphon, flexibles et bypass).

Applications

Adoucissement et protection contre les dégâts des eaux pour foyers jusqu'à 8 personnes.

Inclus dans le carton :

- Adoucisseur double-bouteille 2 x 3,2 litres
- Flexibles
- Bypass
- Siphon disconnecteur
- Trousse d'analyse de dureté
- Pastilles nettoyantes loclean.

Spécificités de l'adoucisseur :

- Double-bouteille de résine : adoucissement en continu.
- Sonde de chloration : désinfection automatique des résines à chaque régénération.
- Connectivité Wifi/GSM : suivi du fonctionnement de l'appareil.
- Système d'ouverture "mains-libres" du capot.
- 4 fonctions de sécurité uniques :
 - Aqa Watch : détecte une consommation anormale d'eau, faible ou forte.
 - Aqa Safe : coupe l'eau automatiquement en cas de coupure de courant.
 - Aqa Stop : permet de couper l'eau via Wifi ou GSM en cas de dégâts des eaux domestique.
 - Aqa Guard : détecte la présence d'humidité au pied de l'appareil ou en d'autres points de la maison (jusqu'à 10 capteurs connectables en option).

Entretien

- Nettoyage des résines de l'adoucisseur par pastilles loclean : **tous les 6 mois environ**.
- Recharge en sel de l'adoucisseur par vérification visuelle ou selon indications données par l'application mobile BEST WATER APP.

BWT my ACCESS

3 modèles, des fonctions essentielles,
la connectivité en plus !



Les avantages pour l'utilisateur

- » 3 modèles pour couvrir toutes les capacités
- » régénération intelligente pour des consommations d'eau et de sel maîtrisées
- » connectivité WIFI : consultation en temps réel des consommations d'eau et de sel, suivi et pilotage de l'appareil à distance

Les avantages techniques

- » **Kit de raccordement complet** disponible en option (pré-filtre, flexibles et bypass), plus de détails **p.51**.
- » Bouteille indépendante du bac à sel pour une installation et un entretien simplifiés

	BWT MY ACCESS S	BWT MY ACCESS M	BWT MY ACCESS L
Volume de résines	10 L	15 L	30 L
Capacité (nombre de personnes)	1-4	1-6	2-12
Pression dynamique min	2 bars	2 bars	2 bars
Pression statique max	5 bars	5 bars	5 bars
T° de l'eau max	35	35	35
Dimensions (L x H x P)	385x655x500	385x1110x500	405x1110x500
Débit à TH = 10°f	2,25 m³/h	2,4 m³/h	2,1 m³/h
CODE ARTICLE	125690000	125690001	125690002
PRIX PUBLIC HT*	1 220 €	1 395 €	1 750 €

(1) En France métropolitaine durant la première année d'achat de l'appareil.

(2) Option kit de raccordement.

*Sous réserve d'un entretien régulier par un professionnel.

Applications

Adoucissement de l'eau froide de la maison pour tous les foyers jusqu'à 12 personnes (selon modèle)

Inclus dans le carton :

- adoucisseur myACCESS modèle S, M ou L
- siphon disconnecteur.

Kit complet de raccordement (pré-filtre, flexibles, bypass) disponible en option

Spécificités techniques de la gamme d'adoucisseurs myACCESS :

- régénération volumétrique anticipée
- connectivité WIFI
- système anti-débordement
- architecture BI-BLOC (bouteille indépendante du bac à sel pour simplifier la manutention)

Préconisation d'installation

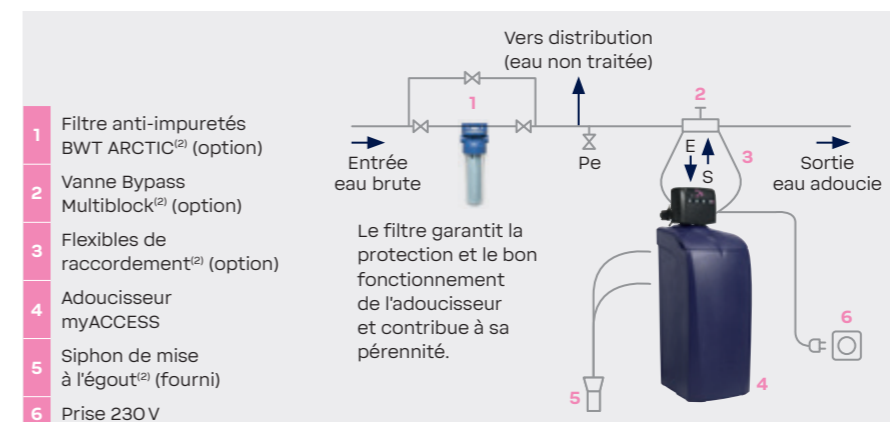

Tarifs valables en France métropolitaine sous réserve de modification. Voir conditions générales de vente.

BWT Aqa Perla Compact

Idéal pour les petits espaces



MISE EN SERVICE INCLUSE⁽¹⁾



BAC, BOUTEILLE ET RÉSINES



CARTE ÉLECTRONIQUE*



PIÈCES DÉTACHÉES ET PIÈCES D'USURE*

ENREGISTRABLE SUR BWT-MONSERVICE.COM POUR SIMPLIFIER L'ENTRETIEN



Débit	3 m³/h (TH=10 °f)
Volume de résines	5,4 L monosphérique
Pression dynamique	2 bars
Pression statique	5 bars
Température de l'eau max	35 °C
Capacité max en sel	30 kg
Dimensions (L x H x P)	358 x 600 x 480 mm
Capacité de traitement	Jusqu'à 4 personnes
CODE ARTICLE	PERLACOO17
PRIX PUBLIC HT*	2 370 €

Préconisation d'installation

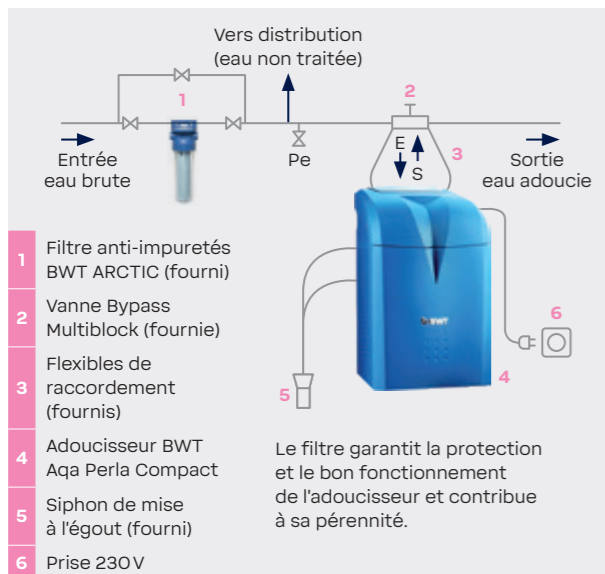

(1) En France métropolitaine durant la première année d'achat de l'appareil.
*Sous réserve d'un entretien régulier par un professionnel.

LES AVANTAGES POUR L'UTILISATEUR

- » Adoucisseur idéal pour appartements ou petits espaces.
- » Économie en sel et eau grâce à sa résine haute performance et sa régénération intelligente.
- » Hygiène maîtrisée : désinfection automatique des résines et filtration avec traitement bactériostatique.
- » Connectivité Wifi : consultation en temps réel des consommations d'eau du foyer, suivi et pilotage de l'appareil à distance.

LES AVANTAGES TECHNIQUES

- » Ultra-compact : seulement 60 cm de hauteur.
- » Léger, maniable et facile à installer.
- » Prêt-à-poser : kit raccordement fourni (siphon, pré-filtre, flexibles et bypass).
- » Adoucisseur bi-bloc : pose et entretien simplifiés.
- » Raccordement compatible 1" et 3/4".

Applications

Modèle ultra-compact (60 cm de hauteur), permet la protection contre les impuretés et l'adoucissement de l'eau pour un foyer de 1 à 4 personnes en moyenne.

Inclus dans le carton :

- Adoucisseur 5,4 litres
- Filtre BWT ARCTIC : cartouche anti-impuretés 20 µm avec traitement bactériostatique
- Siphon disconnecteur
- Bypass compatible 1" et 3/4"
- Flexibles de raccordement.

Spécificités de l'adoucisseur :

- Régénération proportionnelle : principe de régénération intelligente pour la garantie d'une eau adoucie en permanence et des économies en eau et sel
- Alerte manque de sel
- Mode vacances : régénération automatique en cas d'absence prolongée
- Sonde de chloration : désinfection automatique des résines à chaque régénération
- Modèle bi-bloc : bouteille séparée du bac à sel pour faciliter l'installation et l'entretien.

Entretien

- Remplacement de la cartouche du filtre BWT ARCTIC : **tous les 6 mois environ.**
- Nettoyage des résines de l'adoucisseur par pastilles loclean : **tous les 6 mois environ.**
- Recharge en sel : par vérification régulière ou suivant les indications de rappel émises par l'appareil et la plateforme bwt-monservice.com.

Tarifs valables en France métropolitaine sous réserve de modification. Voir conditions générales de vente.

Kit de raccordement BWT

Pour une installation rapide, simple et conforme pour les adoucisseurs BWT ou autres marques



Le kit de raccordement contient :

- 1 filtre BWT ARCTIC équipé d'une cartouche anti-impuretés 20 µm avec traitement bactériostatique,
- 1 Vanne Bypass, compatible 1" ou 3/4",
- 1 Siphon disconnecteur,
- 1 paire de flexibles de raccordement.

CODE ARTICLE	B0044851
PRIX PUBLIC HT*	205 €



FILTRE BWT ARCTIC

Le filtre BWT ARCTIC protège l'adoucisseur contre les particules et impuretés contenues dans l'eau du réseau.

LES AVANTAGES TECHNIQUES

- » Filtration 2-en-1 : anti-impuretés et anti-prolifération bactérienne.
- » Filtre prêt-à-poser : fourni avec équerre de fixation, clé de desserrage et calendrier de rappel d'entretien

Préconisation d'installation

Le filtre s'installe en amont de l'adoucisseur, de préférence avec un montage en bypass. Cela permet d'intervenir sur le filtre tout en maintenant une circulation d'eau dans le logement.

Il peut s'installer de deux façons :

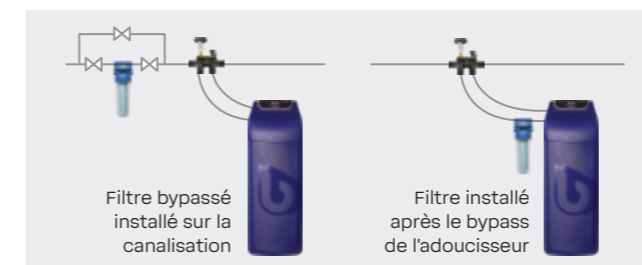

Siphon disconnecteur

La pose d'un siphon est obligatoire pour l'évacuation des eaux de rejets de l'adoucisseur (eaux de rinçage et trop-plein). Le système de disconnexion du Siphon BWT évite l'aspiration et la remontée accidentelle d'eaux usées dans le système d'adoucissement, et évite ainsi le risque de pollution de l'eau du réseau.

LES AVANTAGES TECHNIQUES

- » Simple à poser
- » Siphon à double-entrée (eaux de rinçage et trop-plein du bac à sel)
- » Système de disconnexion empêchant les pollutions accidentelles.
- » Garantit la conformité de l'installation (Norme EN 274-1 – Article R1321-57 du code de santé publique).

Bypass Multiblock

Le Bypass Multiblock est indispensable pour isoler l'adoucisseur pour les opérations de maintenance, pour réaliser les tests de dureté et pouvoir fournir le logement en eau en cas d'intervention sur l'appareil.

LES AVANTAGES TECHNIQUES

- » Compatible pour installations en 1" et 3/4".
- » Fourni avec réductions adaptées.
- » Utilisation simple : ouverture et fermeture par simple rotation du volant.

Préconisation d'installation

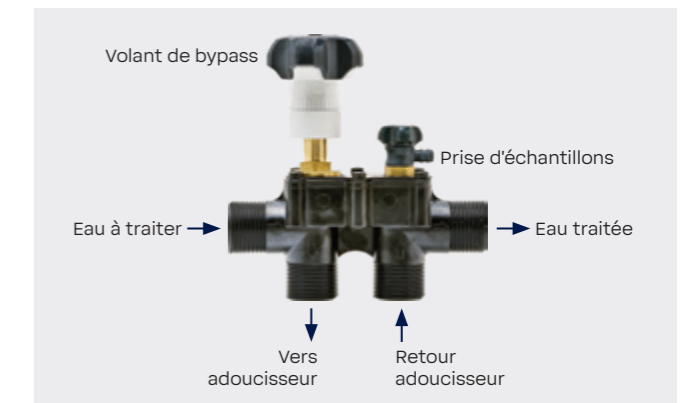

Flexibles annelés

Les flexibles relient la vanne de l'adoucisseur au bypass en laiton. L'adoucisseur doit obligatoirement être raccordé avec ces flexibles afin de garantir la bonne circulation de l'eau brute et adoucie au travers de l'appareil.

LES AVANTAGES TECHNIQUES

- » 2 flexibles fournis avec les kits de raccordement BWT.
- » Installation simple et rapide.

BWT Ioclean

Pastilles nettoyantes pour résines et bacs à sel



BWT Ioclean est une pastille de nettoyage spécialement conçue pour le nettoyage des résines et du bac à saumure des adoucisseurs BWT. BWT Ioclean élimine tous les dépôts incrustés, y compris ceux de fer et de carbonate, et nettoie la résine pour une hygiène optimale de l'eau de la maison.

BWT Ioclean garantit un nettoyage efficace et économique. Son format solide contribue à la réduction des emballages plastiques et donc à la protection de notre planète.

- **1 pastille suffit pour nettoyer jusqu'à 12 litres de résine.** Pour des litrages de résine plus importants, mettre plusieurs pastilles. Traitement à renouveler tous les 6 mois environ.
- **Mode d'utilisation :** placer la pastille dans la cheminée d'aspiration de saumure.

CODE ARTICLE	P0004887
PRIX PUBLIC HT*	33 €

BWT AQACLEAN and PROTECT NEW

Solution complète pour l'entretien des adoucisseurs



NOUVEAU

Le pack AQACLEAN and PROTECT NEW contient 2 produits complémentaires, simples à utiliser et efficaces, pour une performance optimale de votre adoucisseur :

- 1 boîte de pastilles IOCLEAN (nettoyage des résines)
- 1 protecteur résines.

Contenu du pack	NETTOYANT RÉSINES	PROTECTEUR RÉSINES
Volume	1 boîte de 4 pastilles	1 flacon de 250 ml
Rôle	Éliminer les dépôts minéraux fixés sur les résines (oxydes de fer, dépôts calcaires)	Éliminer les pollutions organiques (biofilm, corps gras)
Fréquence d'utilisation	2 pastilles tous les 6 mois	1 fois par an ou après chaque arrêt prolongé
CODE ARTICLE	125687359	
PRIX PUBLIC HT*	59 €	

BWT Perla Tabs

Sel pour adoucisseurs



Les pastilles de sel de régénération BWT Perla Tabs, d'une pureté de 99,6 %, sont spécialement conçues pour la régénération des résines des adoucisseurs domestiques.

Grâce à sa poignée de transport et à son conditionnement pratique en sacs de 10 kg et 15 kg, l'appoint de sel se fait facilement, sans soulever de charge lourde.

Le sel BWT est conforme aux normes européennes : EN 973 qualité A / EN 14805 type 1.

Contenu du sac	PERLA TABS 10 KG	PERLA TABS 15 KG
CODE ARTICLE	P0009247	125301809
PRIX PUBLIC HT*	8,20 €/sac	11,70 €/sac

Sel BWT également disponible en 25 kg coussinets (réf P0009249)



BON À SAVOIR

Les sels BWT sont compatibles avec tous les adoucisseurs, quelle que soit la marque, pour application domestique et collectif/tertiaire.

BWT Test TH

Trousse pour analyse de la dureté de l'eau

BWT Test TH permet le contrôle rapide et instantané de la dureté de l'eau par colorimétrie.

Fonctionnement : Mettre 10 mL d'eau dans la cuve, verser les gouttes une par une jusqu'à changement de couleur en les comptant. Calculer ainsi la dureté de l'eau : **1 goutte = 1 degré de dureté.**

Contenu	1 FLACON DE RÉACTIF 10 ML + 1 ÉPROUVETTE
CODE ARTICLE	P0009561
PRIX PUBLIC HT*	22,50 €





BWT AQANANO XP	p.56
BWT Pilodiphos PAP	p.57
BWT PUREPHOS	p.58
BWT Antitartre ECS	p.59

Faire le choix d'une solution ANTITARTRE, c'est protéger ses canalisations et équipements électroménagers contre le tartre et ses méfaits, en venant modifier la molécule de calcaire afin qu'elle ne se dépose plus sur les surfaces.

4. Antitartres

Quelles solutions antitartres pour l'eau de la maison ?

Contrairement à l'adoucisseur, l'antitartre ne va pas empêcher le calcaire de se former, mais va modifier sa cristallisation de calcite en aragonite.

L'aragonite est une autre forme de cristallisation du calcaire :

les cristaux sont 30 à 40 fois plus petits que le calcite et non incrustants. Ils restent donc dispersés dans l'eau et se présentent sous forme de poudre.



Calcaire sous forme calcite

Calcaire sous forme aragonite

Les antitartres modifient la structure du calcaire pour le rendre non incrustant.



BON À SAVOIR

L'antitartre :

- » ne modifie pas la composition et la dureté de l'eau,
- » permet d'éviter la formation de tartre incrustant,
- » protège les canalisations des effets néfastes du calcaire.

Zoom sur Les solutions antitartres

Antitartre magnétique ou électronique

Les antitartres magnétiques ou électroniques génèrent un champ. Sous l'effet de ce champ (magnétique ou électrique), le calcaire entame son processus de cristallisation.



Antitartre magnétique



Antitartre électronique

Antitartre par polyphosphates

Les cristaux de polyphosphates, contenus dans les cartouches antitartres, empêchent l'entartrage en formant un film protecteur : les cristaux de tartre ne pourront pas se former et se déposer, ce qui aide à préserver votre tuyauterie et vos appareils électroménagers.



Bien choisir sa solution d'antitartre BWT



CARACTÉRISTIQUES	AQANANO XP	PUREPHOS	PILODIPHOS PAP	ANTITARTRE ECS
TECHNOLOGIE	Impulsions électriques	Cristaux de silicophosphate	Cristaux de silicophosphate	Champ magnétique
AUTONOMIE	Environ 100m³	6 à 12 mois	6 à 12 mois	10 ans
TYPE D'ENTRETIEN	1 Cartouche à remplacer	2 Cartouches à remplacer	2 Cartouches à remplacer	Dispositif à remplacer
SIMPLICITÉ D'INSTALLATION	■	■■	■■	■■■
FAIBLE ENCOMBREMENT	■	■■	■■	■■■
EFFICACITÉ CONTRE LES MÉFAITS DU TARTRE	■■■	■■	■■	■
	p. 56	p. 58	p. 57	p. 59

Adoucisseur VS Antitartre

- » Supprime le calcaire
- » Confort d'une eau douce au quotidien

- » Ne supprime pas le calcaire
- » Évite les effets néfastes du calcaire en empêchant le tartre de se déposer sur les parois

Niveau de dureté traitée	Pas de limite de dureté	Efficacité optimale jusqu'à 35°f
Valeur de dureté en sortie	Jusqu'à 0°f	Même valeur que la dureté en entrée
Consommable	Sel (1 sac par pers/an)	Cartouche antitartre (1 à 2 par an)
Fréquence d'entretien conseillée	1 fois par an	1 fois par an
Évite le dépôt de tartre	■■■	Simplifie le nettoyage
Protège la peau et les cheveux	■■■	■
Protège les appareils de production d'eau chaude sanitaire	■■■	■■
Économies sur les produits d'entretien	■■■	■■
Économies d'énergie	■■■	■

BWT AQANANO XP

Antitartre Physique,
une alternative
à l'adoucisseur



NOUVEAU
DESIGN



Débit	1500 L/h
Pression dynamique	2 bars
Pression statique	5 bars
Température de l'eau min/max	0/40 °C
Dimensions (L x H x P)	288 x 714 x 315 mm
Poids en service	11 kg
Capacité de traitement	110 m ³
CODE ARTICLE	125665614
PRIX PUBLIC HT*	1 100 €

Consommables et cartouches

Désignation	CODE ARTICLE	PRIX PUBLIC HT*
CARTOUCHE DE RECHANGE AQA NANO (capacité 110 m³)	P0015730	90 €

Préconisation d'installation

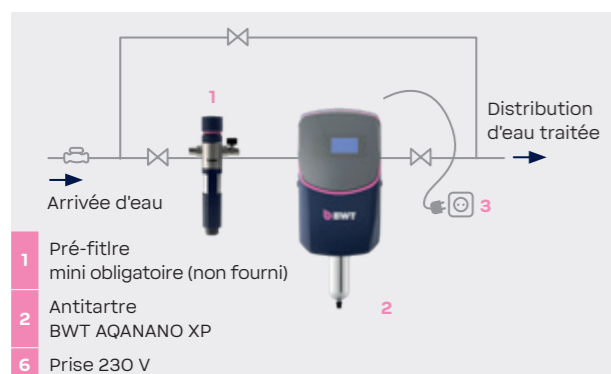

LES AVANTAGES POUR L'UTILISATEUR

- » Alternative à l'adoucisseur pour la lutte contre les méfaits du tartre.
- » Protège efficacement les réseaux et équipements contre l'entartrage.
- » Fonctionnement automatique et affichage intuitif (état de l'appareil, état de la cartouche).
- » Ne modifie pas la composition de l'eau, (pas d'ajout de sodium).

LES AVANTAGES TECHNIQUES

- » Produit adapté dans une région à dureté inférieure à 35 °f.
- » Robuste avec des électrodes en titane non-corrodables.
- » Mise en service immédiate et rapide.

Applications

L'antitartre **BWT AQANANO XP** protège efficacement contre le tartre grâce à une action physique : des impulsions électriques transforment le calcaire en nano-cristaux qui restent en suspension dans l'eau, sans s'accrocher aux canalisations ni aux appareils. Résultat : les installations restent propres, le débit d'eau est préservé et la durée de vie des équipements est prolongée.

Entièrement automatique, l'AQANANO XP ne consomme ni eau ni sel et ne modifie pas la composition de l'eau.

Il est livré prêt à l'emploi avec :

- un habillage de protection,
- des électrodes en titane,
- une cartouche de 110 m³ d'autonomie,
- un affichage LED simple et intuitif.

Entretien

La cartouche de l'AQANANO XP a une autonomie de **110 m³** (soit environ **1 an de traitement** en moyenne pour un foyer de 4 personnes). L'AQANANO XP comptabilise les m³ d'eau traitée et son afficheur LED indique quand il est temps de remplacer la cartouche.

BWT Pilodiphos PAP

Station antitartre complète
avec Bypass intégré



Débit	1800 L/h
Pression de service max	6 bars
Température de l'eau min/max	4/45 °C
Dimensions (L x H x P)	335 x 320 x 110 mm
Capacité de traitement	6 à 12 mois
CODE ARTICLE	S1010079
PRIX PUBLIC HT*	165 €

Consommables et cartouches

Désignation	CODE ARTICLE	PRIX PUBLIC HT*
PACK ANNUEL ANTITARTRE BWT PUREPHOS (1 anti-impuretés et 1 silicophosphate)	125686079	35 €

Préconisation d'installation



LES AVANTAGES POUR L'UTILISATEUR

- » Station complète pour 4 fonctions-clés : anti-impuretés, antitartre, anticorrosion et anti-prolifération bactérienne.

LES AVANTAGES TECHNIQUES

- » Installation simplifiée : bypass intégré aux bols.
- » Clé et équerre fournies.

Applications

Installée à l'arrivée d'eau générale, la station **BWT Pilodiphos PAP** protège les installations et équipements de l'ensemble de la maison contre les impuretés, les méfaits du tartre, les méfaits de la corrosion et la prolifération bactérienne au niveau du filtre.

Station BWT Pilodiphos PAP livrée complète avec :

- 2 corps de filtre avec tête by-pass intégrée,
- 1 cartouche anti-impuretés BWT ARCTIC 20 µm, en polypropylène extrudé avec traitement bactériostatique,
- 1 cartouche antitartre et anticorrosion BWT PURESILI avec cristaux de silicophosphate,
- 1 équerre de fixation,
- 1 clé de desserrage.

Entretien

Remplacer le pack de cartouches **tous 6 à 12 mois environ**, ou plus souvent si un encrassement est constaté.

BWT PUREPHOS

Station antitartre 4-en-1

Diamètre de raccordement	F/F 3/4"
Débit	1 000 l/h (DeltaP = 0,5 bar)
Pression de service max	8 bars
Température de l'eau min/max	5/50 °C
Dimensions (L x H x P)	263 x 296 x 107 mm
Finesse de filtration	20 µm
Capacité des cartouches	6 à 12 mois
CODE ARTICLE	125683694
PRIX PUBLIC HT*	85 €

Consommables et cartouches

Désignation	CODE ARTICLE	PRIX PUBLIC HT*
PACK ANNUEL ANTITARTRE BWT PUREPHOS (1 anti-impuretés et 1 silicophosphate)	125686079	35 €



BON À SAVOIR

La couleur bleue de la cartouche indique qu'elle est traitée par un agent bactériostatique pour éviter la prolifération bactérienne dans le filtre.



LE + DES FILTRES BWT



Calendrier de rappel d'entretien



Réduction des pertes de charge grâce à la tête en étoile



Fermeture en butée



Système de centrage de cartouche



LES AVANTAGES POUR L'UTILISATEUR

- » 1 station duplex pour 4 fonctions-clés : anti-impuretés, antitartre, anticorrosion et anti-prolifération bactérienne.
- » Bol transparent pour un contrôle visuel simple de l'encrassement.
- » Calendrier exclusif de rappel d'entretien.
- » Rangement pratique de la clé de desserrage.
- » Système de centrage des cartouches pour simplifier l'entretien.
- » Clé de desserrage du bol fournie.

LES AVANTAGES TECHNIQUES

- » Installation rapide avec équerre de fixation et clé de desserrage fournies.
- » Filtre pot universel compatible avec toutes les cartouches standards du marché.
- » Réduction des pertes de charges grâce à un design exclusif.
- » Fermeture en butée pour éviter le serrage excessif.

Applications

Installé sur l'arrivée d'eau froide générale ou en amont d'un équipement à protéger, la station antitartre BWT PUREPHOS protège les installations et équipements de l'ensemble de la maison contre :

- les impuretés jusqu'à 20 µm (boues, sable, rouille...),
- les méfaits du tartre,
- les méfaits de la corrosion,
- la prolifération bactérienne dans le filtre.

Les 4 fonctions sont assurées par le jeu de cartouches BWT PUREPHOS :

- 1 cartouche BWT ARCTIC 20µm avec traitement bactériostatique (retient les impuretés solides et prévient la prolifération bactérienne sur le filtre),
- 1 container de cristaux de silicophosphates (évite la formation de tartre jusqu'à 100°C et protège les surfaces métalliques contre la corrosion jusqu'à 180°C).

Entretien

Remplacer le jeu de cartouches **tous les 6 à 12 mois environ**, ou plus souvent si un encrassement est constaté.

BWT Antitartre ECS

Antitartre magnétique pour production d'eau chaude individuelle



Raccordement M/M	1/2"
Débit	1,3 m³/h
Pression de service	25 bars
Température de l'eau max	100 °C
Dimensions (Ø x L)	32 x 90 mm
Aimant	Néodyme
Puissance de l'aimant	14 000 Gauss
CODE ARTICLE	125305745
PRIX PUBLIC HT*	145 €

Préconisation d'installation

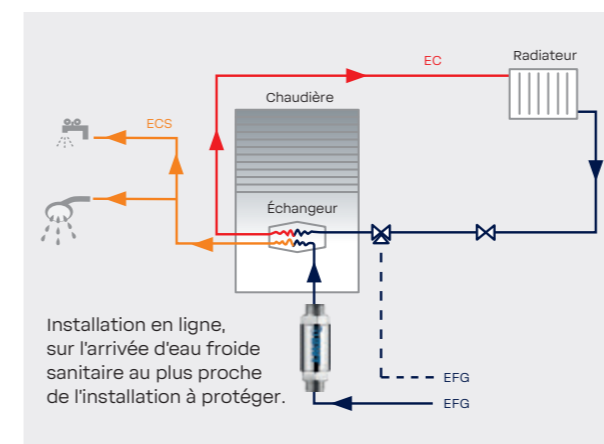

LES AVANTAGES POUR L'UTILISATEUR

- » Empêche l'adhésion du calcaire sur les surfaces.
- » Préserve les équipements des méfaits du tartre.
- » Fonctionne sans entretien ni consommables.

LES AVANTAGES TECHNIQUES

- » Peu encombrant : - de 10 cm.
- » Installation rapide.
- » Fonctionne sans branchement ni alimentation électrique.
- » Protection des chaudières murales avec production d'ECS et des chauffe-eau.

Applications

L'antitartre BWT ECS est un antitartre magnétique qui, grâce à une combinaison d'aimants Néodyme, génère un champ magnétique puissant qui modifie le calcaire incrustant (CALCITE) en microcristaux de calcaire non adhérent (ARAGONITE). Le tartre cristallise sous une forme inoffensive pour les installations et il est entraîné par le flux d'eau. Les équipements sont préservés et les surfaces se nettoient plus facilement. Utilisable sur logements collectifs ou habitat domestique : chaudière murale avec production d'eau chaude ou chauffe-eau.

Entretien

Remplacer le dispositif **tous les 10 ans**.



- BWT SoluTECH Protection Poudre p.66
- BWT SoluTECH Protection Totale p.67
- BWT SoluTECH Désembouage Poudre p.68
- BWT SoluTECH Désembouage p.69
- BWT SoluTECH Désembouage Rapide poudre p.70
- BWT SoluTECH Désembouage Rapide p.71
- BWT SoluTECH Anti-fuite p.72
- BWT Pompe manuelle d'injection p.72
- BWT SoluTECH Easyflow p.73
- BWT Mallette d'analyses in-situ p.74
- BWT SoluTECH Control p.75
- BWT SoluTECH Analyses Domestiques p.75
- BWT SoluTECH MAGMAX p.76
- BWT SoluTECH Silvermag p.78
- BWT SoluTECH Silvermag 360 p.79
- BWT Antitartre ECS p.80
- BWT SoluTECH Condensats 0-35 kW p.81

5. Protection des réseaux climatiques

Avec la gamme complète **BWT SoluTECH**, nous proposons des solutions simples, sûres et efficaces pour protéger et entretenir les installations climatiques, en neuf ou en rénovation.

Quels sont les désordres possibles dans un circuit de chauffage ?

Boue, corrosion, tartre : l'eau peut avoir des conséquences sur la performance énergétique du système de chauffage, la longévité des appareils, le confort des occupants et leurs facture d'énergie si les circuits ne sont pas contrôlés, traités et parfois nettoyés.

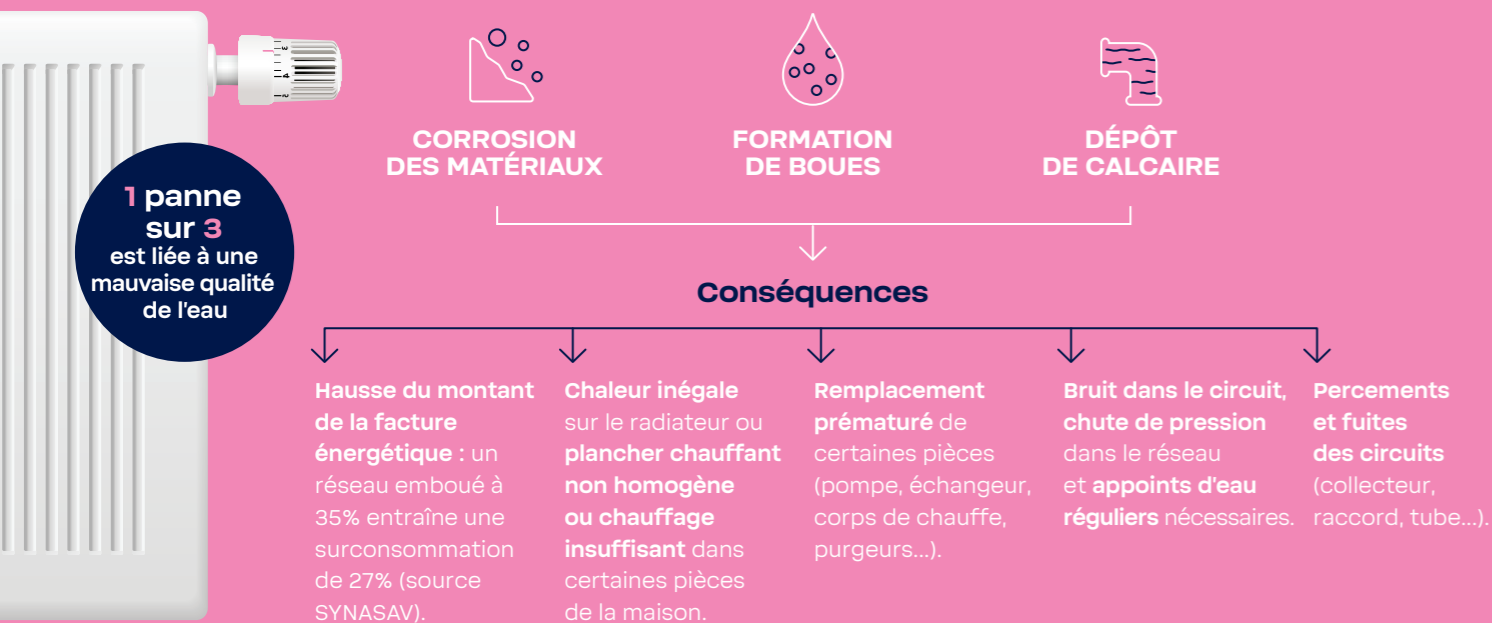

Les arguments imparables pour convaincre vos clients de traiter leur circuit climatique !

ARGUMENT N°1

« 1mm de tartre provoque une **surconsommation énergétique de 15%*** »
*étude réalisée par BWT

ARGUMENT N°2

« L'embouage du circuit nécessite une maintenance plus fréquente des installations et peut impliquer des **réparations coûteuses** si les composants encrassés doivent être nettoyés ou remplacés. »

ARGUMENT N°3

« Une mauvaise qualité d'eau ou la présence de boue dans le circuit **peuvent remettre en cause les conditions de garantie de la chaudière ou de la pompe à chaleur.** »

Bien choisir sa solution BWT pour le traitement des circuits climatiques

ANALYSER	NETTOYER	PROTÉGER	ACCESSOIRES
TOUS TYPES DE CHAUFFAGE		CHAUDIÈRES MURALES	TOUS TYPES DE CHAUFFAGE
 MALLETTE ANALYSE IN-SITU KIT D'ANALYSE DOMESTIQUE BWT SOLUTECH CONTROL TEST DE DURETÉ	 BWT SOLUTECH DÉSEMBOUAGE PONDRE & DÉSEMBOUAGE RAPIDE PONDRE BWT SOLUTECH DÉSEMBOUAGE RAPIDE PONDRE 500 mL ou 10 L BWT SOLUTECH DÉSEMBOUAGE RAPIDE 1 L ou 10 L	 BWT SOLUTECH PROTECTION PONDRE BWT SOLUTECH PROTECTION TOTALE 500 mL ou 10 L BWT SOLUTECH ANTIFUITE 500 mL	 BWT SOLUTECH SILVERMAG BWT SOLUTECH CONDENSATS + <hr/> CHAUDIÈRES SOL OU PAC BWT SOLUTECH MAGMAX 1" ET 1 1/4" BWT SOLUTECH CONDENSATS 0 - 35 KW

PRATIQUE DE PRO Prélever et analyser l'eau de chauffage

Pour faire un état des lieux de l'installation, dépister la présence de substances problématiques pour le circuit (tartre, boue, corrosion, fer...) et définir le traitement adéquat.



Effectuez des tests et mesurez les paramètres directement sur chantier ou en envoyant les échantillons dans un laboratoire spécialisé. La mesure de la turbidité est également obligatoire lors de la maintenance d'une chaudière et d'une pompe à chaleur : arrêté du 24 juillet 2020.

Coûts : < 5€ public HT in situ et < 80€ Public HT au labo.

Zoom sur **bwt-digikit.fr**

Cette plateforme de gestion en ligne de vos analyses d'eau permet :

- » d'enregistrer les kits d'analyse,
- » de profiter de différentes fonctionnalités (suivi, recommandations, etc).



Pour en savoir plus, scannez le QR code et découvrez la vidéo de présentation !

NOUVEAU

Enregistrez vos kits d'analyses ou vos analyses in-situ directement sur la plateforme pour recevoir un diagnostic détaillé de l'état de santé de l'installation.

Découvrez BWT Solutech Poudre

Une technologie innovante conçue pour désembouer puis traiter efficacement les circuits de chauffage.



1 technologie,
4 modes d'introduction



Via un **filtre désemboueur**

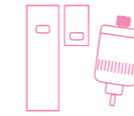

Via le **purgeur** d'une chaudière ou d'une PAC



Via une **pompe d'injection** en pré-diluant la poudre dans un demi-litre d'eau tiède avant injection



Pour le SoluTECH Désembouage Poudre uniquement : via une **pompe à désembouer** branchée sur le circuit

Protection



BWT SoluTECH Protection Poudre
Traitement Préventif
Ref. 125640970

Désembouage



BWT SoluTECH Désembouage Poudre
Traitement Curatif
Ref. 125640968



BWT SoluTECH Désembouage Rapide Poudre
Traitement Curatif choc
Ref. 125693941

Poudre
+ RAPIDE + PROPRE + PRATIQUE



Pratique
Format compact facile à transporter et à stocker



Rapide
Introduction simplifiée, produits multifonctions



Économique
Technologie concentrée, 1 boîte = 150L de circuit traités



Propre
Pas de fuite ni d'éclaboussures, pas de bidons plastiques



Formule adaptée tous générateurs
y-compris pompes à chaleur, chaudières biomasse et à condensation



Compatible
toutes températures, radiateurs et planchers chauffants

BWT SoluTECH Protection Poudre



Traitement préventif solide **4-en-1**
pour circuits climatiques



Conditionnement	Boîte de 1 sachet de 32,5 g
CODE ARTICLE	125640970
PRIX PUBLIC HT*	54 €

Applications

Formulation exclusive en poudre pour protéger efficacement et durablement les circuits fermés contre **l'embouage, les dépôts de tartre, la corrosion** des métaux et l'accumulation de **dépôts organiques**.

Le SoluTECH Protection Poudre s'utilise sur tous types de circuits climatiques, quels que soient les matériaux et quelle que soit la température, pour :

- protéger un circuit neuf à la mise en service,
- renouveler la protection d'un circuit après débouage,
- optimiser les performances énergétiques,
- éviter et prévenir.

Mise en oeuvre

Dosage : 1 sachet de 32,5g pour protéger jusqu'à 150 litres de circuit (soit une maison).

- Introduisez le sachet de SoluTECH Protection Poudre directement dans l'installation, via le pot à boues, le purgeur de la chaudière ou un point haut de l'installation. Pré-diluez dans un demi-litre d'eau tiède si nécessaire pour l'injecter sous pression avec une pompe d'injection BWT ou pompe d'épreuve.
- Le produit est efficace dans le temps : aucun ajout nécessaire en l'absence d'appoint d'eau.
- Contrôlez une fois par an la concentration d'inhibiteur dans le circuit grâce au test SoluTECH Control ou à la Mallette d'analyses in-situ SoluTECH.

Produit SoluTECH Poudre compatible avec la gamme SoluTECH liquide.



LES AVANTAGES POUR L'UTILISATEUR

- » **Protection indispensable** des générateurs et des circuits de chauffage.
- » **Réduit la consommation d'énergie** du foyer en augmentant la performance énergétique.
- » **Prolonge la durée de vie des équipements**.
- » **Minimise les pannes et l'entretien coûteux** (débouage / circulateur / échangeurs...).
- » **Produit conforme à l'obtention de Certificat d'Economies d'Énergie** (CEE opération BARSE-108).

LES AVANTAGES TECHNIQUES

- » **Économique** : formulation ultra concentrée, traitement préventif 4 en 1 : protège contre le tartre, la corrosion, les dépôts de boues et les dépôts organiques.
- » **Pratique** : introduction simplifiée via un pot à boue et gain de temps à l'utilisation, tenue au stockage (hautes et basses températures), transport et manutention simplifiés : supprime les risques d'éclaboussures ou de fuites.
- » **Rapide** : introduction directe dans le circuit, pas de pré-dilution nécessaire, dissolution instantanée dans le circuit.
- » **Formule adaptée tous générateurs**, y compris pompes à chaleur, chaudières biomasse et à condensation.



i Dans la boîte, récupérer l'étiquette signalétique autocollante pour générateur.



BWT SoluTECH Protection Totale

Traitement préventif liquide **4-en-1**
pour circuits climatiques



**1L DE SOLUTION
= 300L DE CIRCUIT TRAITÉ**
(soit 1 bidon = 150 L de circuit)

Conditionnement	500 mL	10 L
CODE ARTICLE	125299983	125301704
PRIX PUBLIC HT*	54 €/bidon	60 €/L



i Sur le bidon, récupérez l'étiquette signalétique autocollante pour générateur.



LES AVANTAGES POUR L'UTILISATEUR

- » **Protection indispensable** du circuit de chauffage.
- » **Contribue à réduire la consommation énergétique** du circuit de chauffage.
- » **Prolonge la durée de vie des équipements**.

LES AVANTAGES TECHNIQUES

- » **Traitement préventif 4-en-1** : protège contre le tartre, la corrosion, les dépôts de boues et le développement d'algues.
- » **Contient un inhibiteur spécifique d'aluminium**
- » **Produit le plus concentré du marché** (un bidon pour 150 litres).
- » **Produit non dangereux pour l'utilisateur** - ne contient pas de molécules reprotoxiques.
- » **Étiquette de preuve de traitement fournie**.
- » **Ne représente pas de risque de surdosage**.

Applications

Produit de protection complet contre : boues, tartre, corrosion (incluant aluminium) et algues.

Compatible avec tous les types de circuits (haute ou basse températures, chaudières ou pompes à chaleur, tous types de matériaux), le SoluTECH Protection Totale s'utilise pour :

- protéger un circuit neuf à la mise en service,
- renouveler la protection d'un réseau après un débouage,
- optimiser les performances énergétiques,
- éviter l'apparition de désordres.

Entretien

- Produit efficace dans le temps : aucun ajout nécessaire en l'absence d'appoint d'eau.
- Contrôle de la dose conseillé une fois par an à l'aide de la trousse d'analyse SoluTECH Control ou la Mallette d'Analyse In-Situ.
- **Produit SoluTECH liquide compatible avec la gamme SoluTECH Poudre.**

BWT SoluTECH Désembouage Poudre



Traitement curatif solide **4-en-1**
pour circuits climatiques



Conditionnement	Boîte de 3 sachets de 32,5 g
CODE ARTICLE	125640968
PRIX PUBLIC HT*	54 €

Applications

Formulation exclusive en poudre pour **nettoyer, désoxyder et désembouer** efficacement et en profondeur les circuits fermés.

Le SoluTECH Désembouage Poudre s'utilise sur tous types de circuits climatiques, neufs ou anciens, avec ou sans pompe à désembouer, pour :

- rinçage avant mise en service (circuit neuf ou rénovation),
- désembouage avant remplacement de la chaudière ou pompe à chaleur (pérennise les rendements),
- désembouage en cas de problème avéré (bruits, perte d'échange, difficultés de circulation...),
- nettoyage des installations glycolées (planchers chauffants).

Mise en oeuvre

Dosage : 3 sachets de 32.5 g pour nettoyer jusqu'à 150 litres de circuit (soit une maison). En cas de circuit fortement encrassé, doublez la dose.

- Introduisez les sachets de SoluTECH Désembouage Poudre directement dans l'installation, via le pot à boues, le purgeur de la chaudière ou le réservoir d'une pompe à désembouer. Pré-diluez dans un demi-litre d'eau tiède si nécessaire (pour injection sous pression avec une pompe d'injection BWT ou pompe d'épreuve).
- Ouvrez tous les radiateurs ou boucles de planchers chauffants
- Faites circuler le produit dans tout le circuit :
- pendant 1 à 4 semaines.
- Vidangez le circuit et rincez à l'eau claire jusqu'à disparition de la couleur bleue dans les eaux de rinçage.
- Remplissez le circuit à l'eau claire et protégez-le avec un sachet de SoluTECH Protection.

Produit SoluTECH Poudre compatible avec la gamme SoluTECH liquide.

LES AVANTAGES POUR L'UTILISATEUR

- » Maximise l'évacuation des impuretés du circuit lors d'un désembouage.
- » Réduit la consommation d'énergie du foyer en augmentant la performance énergétique.
- » Prolonge la durée de vie des équipements.
- » Produit nécessaire et conforme à l'obtention de Certificat d'Economies d'Énergie (CEE opération BAR-SE-108) pour réalisation d'un désembouage selon l'arrêté du 7 octobre 2022.

LES AVANTAGES TECHNIQUES

- » **Économique :** formulation ultra concentrée, traitement préventif détartre / désoxyde / désemboue + indicateur coloré de fin de désembouage.
- » **Pratique :** introduction simplifiée via un pot à boue et gain de temps à l'utilisation. Indicateur coloré bleu de fin de rinçage. Tenue au stockage (hautes et basses températures), transport et manutention simplifiés : supprime les risques d'éclaboussures ou de fuites.
- » **Rapide :** introduction directe dans le circuit, pas de pré-dilution nécessaire, dissolution instantanée dans le circuit.
- » **Formule adaptée tous générateurs,** y compris pompes à chaleur, chaudières biomasse et à condensation.

BWT SoluTECH Désembouage

Traitement curatif liquide **4-en-1**
pour circuits climatiques



**1 BIDON 500 ML
= 1 MAISON EN DÉSEMBOUAGE LENT**

Conditionnement	500 mL	10 L
CODE ARTICLE	125299985	125299986
PRIX PUBLIC HT*	54 €/bidon	60 €/L

Produit SoluTECH liquide compatible avec la gamme SoluTECH Poudre.

LES AVANTAGES POUR L'UTILISATEUR

- » Maximise l'évacuation des impuretés du circuit lors d'un désembouage.
- » Réduit la consommation d'énergie du foyer en augmentant la performance énergétique.
- » Prolonge la durée de vie des équipements.
- » Produit nécessaire et conforme à l'obtention de Certificat d'Economies d'Énergie (CEE opération BAR-SE-108) pour réalisation d'un désembouage selon l'arrêté du 7 octobre 2022.

LES AVANTAGES TECHNIQUES

- » **Produit 4-en-1 :** Lessivant / Désoxydant / Passivant.
- » **Traceur coloré bleu** d'indicateur de fin de rinçage.
- » **Pas de passivation nécessaire.**
- » **Rejet à l'égout** (aux doses d'emploi).

Applications

Produit curatif unique et complet pour :

- nettoyer et désoxyder efficacement un circuit soumis à la corrosion,
- disperser les dépôts de boues, de tartre, d'algues ou de bactéries,
- nettoyer les glycols dégradés.

Le SoluTECH Nettoyage et Désembouage s'utilise sur tous types de circuits climatiques, avec ou sans pompe à désembouer, pour les opérations de :

- rinçage avant mise en service (circuit neuf ou rénovation),
- désembouage avant remplacement de la chaudière ou pompe à chaleur (pérennise les rendements),
- désembouage en cas de problème avéré (bruits, perte d'échange, difficultés de circulation...),
- nettoyage des installations glycolées (planchers chauffants).

Utilisation

Désembouage lent : 1 bidon (500 ml) pour 1 logement - circulation pendant 1 à 4 semaines environ avant vidange.

Désembouage rapide avec pompe : 2 bidons (1 L) pour 1 logement - circulation et vidange avant traitement du circuit avec SoluTECH Protection Totale.

Injection possible sous pression avec la pompe d'injection manuelle en option.

BWT SoluTECH Désembouage Rapide Poudre



Traitement solide pour le nettoyage express des circuits climatiques



Applications

SoluTECH Désembouage rapide poudre est une formulation exclusive en poudre, conçue pour un nettoyage choc, rapide et en profondeur des circuits de chauffage domestique. Idéal pour une utilisation avec une pompe à désembouer, il agit efficacement sur tous types de circuits, qu'ils soient neufs ou anciens.

Il est particulièrement recommandé pour :

- le rinçage avant mise en service d'un circuit neuf ou rénové,
- le désembouage préventif avant le remplacement d'une chaudière ou d'une pompe à chaleur, afin de préserver les performances de la nouvelle installation,
- le traitement curatif en cas de dysfonctionnements (bruits, pertes d'échange thermique, circulation difficile...),
- le nettoyage des circuits glycolés, notamment les planchers chauffants.

Grâce à son action rapide et ciblée, le **SoluTECH Désembouage rapide poudre** garantit un retour optimal des performances thermiques et une préparation idéale du réseau avant toute intervention ou mise en service.

Mise en oeuvre

Dosage : 1 sachet de 100g pour nettoyer jusqu'à 150 litres de circuit (soit un logement domestique). En cas de circuit fortement encrassé, doublez la dose.

- Introduisez directement les sachets de SoluTECH Désembouage rapide poudre dans le réservoir de la pompe à désembouer. Après adjonction de l'eau, remuez légèrement pour faciliter la dissolution de la poudre.
- Ouvrez tous les radiateurs ou boucles de planchers chauffants.
- Faites circuler le produit dans l'ensemble du circuit pendant au moins 2 heures.
- Ensuite, traitez chaque boucle individuellement pendant 5 à 10 minutes.
- Vidangez le circuit puis rincez abondamment à l'eau claire jusqu'à disparition complète de la couleur bleue dans les eaux de rinçage.
- Remplissez à nouveau le circuit avec de l'eau claire et ajoutez un sachet de **SoluTECH Protection** pour assurer une protection durable.

Conditionnement	Boîte unitaire contenant 1 sachet de 100g	Carton de 20 traitements (= 20 sachets de 100g)
CODE ARTICLE	125693941	125693942
PRIX PUBLIC HT*	62 €	980 €

LES AVANTAGES POUR L'UTILISATEUR

- » **Maximise l'évacuation des impuretés** du circuit lors d'un désembouage.
- » **Réduit la consommation d'énergie** du foyer en augmentant la performance énergétique.
- » **Prolonge la durée de vie des équipements.**
- » **Produit nécessaire et conforme à l'obtention de Certificat d'Economies d'Énergie** (CEE opération BAR-SE-108) pour réalisation d'un désembouage selon l'arrêté du 7 octobre 2022.

LES AVANTAGES TECHNIQUES

- » **Économique** : formulation ultra concentrée, traitement curatif rapide pour détartre, désoxyder, désembouer + indicateur coloré de fin de désembouage.
- » **Pratique** : introduction simplifiée via un pot à boue et gain de temps à l'utilisation. Indicateur coloré bleu de fin de rinçage. Tenue au stockage (hautes et basses températures), transport et manutention simplifiés : supprime les risques d'éclaboussures ou de fuites.
- » **Rapide** : introduction directe dans le circuit ou dans le réservoir de la pompe, pas de dilution nécessaire, dissolution instantanée dans le circuit.
- » **Formule adaptée tous générateurs**, y compris pompes à chaleur, chaudières biomasse et à condensation.

BWT SoluTECH Désembouage Rapide

Traitement curatif express pour circuits climatiques



**1 BIDON 1L
= 1 MAISON EN DÉSEMBOUAGE CHOC**

Conditionnement	1L	10L
CODE ARTICLE	125627152	125627153
PRIX PUBLIC HT*	62 €/bidon	43 €/L

LES AVANTAGES POUR L'UTILISATEUR

- » **Optimise l'efficacité d'un désembouage** avec une action rapide 1h avant rinçage, en décollant les impuretés avant la vidange du circuit.
- » **Contribue à maintenir la performance énergétique** dans une ancienne installation.
- » **Restaure les performances initiales** de l'installation en débit.

LES AVANTAGES TECHNIQUES

- » **Rapide** : formulation concentrée pour une action express.
- » **Efficace à froid et à chaud**, et avec ou sans pompe à désembouer.
- » **Non toxique** : sans phosphore et biodégradable.
- » **Compatible tous métaux** et autres matériaux synthétiques.
- » **Traceur coloré bleu** d'indicateur de fin de rinçage.

Applications

Nettoyant, désembouant rapide pour éliminer rapidement et efficacement les dépôts de boues diverses, résultat de phénomènes de corrosion et d'entartrage anciens.

Le SoluTECH Désembouage Rapide s'utilise sur tous types de circuits climatiques, idéalement avec une pompe à désembouer pour les opérations de :

- désembouage avant remplacement de la chaudière ou pompe à chaleur (pérennise les rendements),
- désembouage en cas de problème avéré (bruits, perte d'échange, difficultés de circulation...),
- nettoyage des installations glycolées (planchers chauffants).

Utilisation

- 1 bidon (1L) pour un logement et un circuit jusqu'à 150 L d'eau.
- Injection possible sous pression avec la pompe d'injection manuelle en option.
- Mettre en circulation pendant environ 2h dans le circuit avant vidange et rinçage, ou 1h avec une pompe à désembouer (ex : pompe SoluTECH Easyflow).

BWT SoluTECH Anti-fuite

Traitement anti-fuite
pour circuits climatiques



2 BIDONS 500 ML
= 1 MAISON



Conditionnement	500 mL
CODE ARTICLE	C0007471A
PRIX PUBLIC HT*	54€/bidon

LES AVANTAGES POUR L'UTILISATEUR

- » Colmate efficacement et définitivement les micro-fuites et suintements du circuit.
- » Résout les défauts d'étanchéité, y-compris sous dalle.

LES AVANTAGES TECHNIQUES

- » Compatible tous matériaux (y-compris aluminium)
- » Traitement en une fois
- » Colmate trous et fissures jusqu'à 0,5 mm
- » Convient également sur circuits glycolés

Applications

Le **SoluTECH Anti-fuite** colmate efficacement et définitivement les micro-fuites, suintements et défauts d'étanchéité.

Le produit est idéal lorsque des défauts d'étanchéité (radiateur poreux, baisse de pression,...) sont constatés.

Le produit est compatible sur tous types de circuits jusqu'à 110°C et ne modifie pas la viscosité de l'eau.

Le SoluTECH Anti-fuite colmate :

- un trou rond jusqu'à 0,5 mm,
- une fente jusqu'à 0,2 mm.

BWT Pompe manuelle d'injection

Pompe d'injection pour produits de traitement
de chauffage, nettoyants et glycol solaire

LES AVANTAGES TECHNIQUES

- » Pompe manuelle d'injection pour bidons de 500 mL à 20 L.
- » Pompe compatible avec les produits de traitement chauffage, les désembouants et les glycols solaires.
- » Injection possible dans les réseaux sous pression : pression atteignable 30 bars.
- » Installation rapide sur réseau via raccord 3/4.
- » Tuyau de raccordement transparent pour visualisation fluide.

Applications

Pompe d'injection pour le remplissage manuel d'installations vides ou sous pression avec de l'eau, du produit de conditionnement chauffage ou du nettoyant et glycol solaire. La pompe de remplissage peut être branchée directement sur le bidon de produit contenant le fluide à injecter.

Utilisation

Le raccordement de la pompe sur le bidon de produit est assuré par un cône d'étanchéité en caoutchouc à maintenir lors du pompage. Le raccordement du tuyau d'injection sur l'installation est assuré par un raccord 3/4 femelle pouvant être raccordé sur une vanne d'injection de l'installation (vanne de vidange chaudière, vanne de vidange collecteur, vanne de vidange pot à boue, vanne de remplissage solaire...). Le raccordement s'adresse aux artisans spécialisés qui adapteront le raccordement de la pompe à l'installation.



CODE ARTICLE	125627058
PRIX PUBLIC HT*	225€

BWT SoluTECH Easyflow

Pompe mobile de désembouage

NOUVEAU
DESIGN



photo non-contractuelle

GARANTIE
2
ANS

LES AVANTAGES TECHNIQUES

- » Livrée complète, prête à utiliser
- » Pompe robuste et adaptée au chantier : déplacement facile, rinçage intégral et flexibles fournis

Fonctionnement

BWT SoluTECH Easyflow est une pompe compacte et mobile conçue pour le lessivage ou désembouage des circuits de chauffage. Elle facilite l'insertion du produit de nettoyage, sa circulation, la vidange propre du circuit et le rinçage à l'eau neuve avec mise à l'égout simplifiée et propre.

Applications

BWT SoluTECH Easyflow est idéale pour le nettoyage des systèmes de chauffage central ou les échangeurs de chaleur.

Elle permet de réaliser les désembouages ou lessivages :

- lors de rénovation,
- lors d'installation d'équipement neuf,
- dans le cadre du contrôle de l'embouement lors de l'entretien de la chaudière (Arrêté du 24 juillet 2020).

Les équipements de série

Pompe mobile livrée complète et prête à l'utilisation :

- équipée d'un inverseur de flux pour une meilleure efficacité sur circuits très chargés, à faible circulation,
- livrée avec les tuyaux de raccordement,
- roulettes intégrées.

Débit	4 m³/h à 0,8 bar - 1 m³/h à 1,5 bar
Température de l'eau min/max	-10 / 90°C
Dimensions (L x l x H)	500 x 450 x 950 mm
CODE ARTICLE	C9000076
PRIX PUBLIC HT*	1750€

BWT Mallette d'analyses in-situ

Mallette d'analyse 5 paramètres de l'eau des circuits de chauffage



CODE ARTICLE	125627229
PRIX PUBLIC HT*	505 €

Consommables

Désignation	CODE ARTICLE	PRIX PUBLIC HT*
BANDELETTES PH x100	125666537	58 €
BANDELETTES MOLYBDÈNE x100	125666538	220 €
BANDELETTES QUANTOFIX TH x100	125666540	136 €
BANDELETTES FER x100	125666541	136 €

Mode d'emploi

- 1/ **Prélever l'eau** d'appoint et l'eau du circuit de chauffage à contrôler avec l'éprouvette de turbidité.
- 2/ **Vérifier la turbidité** suivant mode d'emploi.
- 3/ **Tremper les 4 bandelettes** dans l'éprouvette suivant le mode d'emploi.
- 4/ **Remplissage des données et digitalisation des résultats** sur votre espace bwt-digikit.fr (plateforme digitale dédiée).
- 5/ **Réception instantanée par mail** d'un rapport détaillé des résultats avec recommandations adaptées des traitements à prévoir.

LES AVANTAGES TECHNIQUES

- » **Efficace** : trousse contenant 5 analyses différentes (turbidité / dureté / pH / fer / taux d'inhibiteur de corrosion).
- » **Rapide** : analyses réalisables sur place avec résultat immédiat (- de 5 minutes).
- » **Pratique** : mallette d'analyse permettant de faire 100 analyses de 5 tests.
- » **Rentable** : faire du préventif avant du curatif.

Applications

Mallette pour 100 analyses d'eau de chauffage BWT - analyse rapide sur place de l'eau des systèmes de chauffage central. La mallette est l'outil indispensable des techniciens de maintenances ou des installateurs chauffagistes pour analyser rapidement l'état d'un réseau et pouvoir diagnostiquer au client final les recommandations nécessaires au maintien de la performance énergétique de l'installation et à sa durabilité.

Utilisation

La mallette test est fournie avec le mode opératoire et tous les équipements et réactifs nécessaires pour déterminer :

- **le test de turbidité** : l'éprouvette fournie permet de vérifier visuellement si un désembouage de l'installation est nécessaire ou non (NB : le contrôle de l'embouement des circuits est obligatoire lors de l'entretien des chaudières > 4kW / cf arrêté du 24 Juillet 2020).
- **la teneur en fer** : les bandelettes permettent de détecter la présence de fer dissous dans l'installation et de déceler ainsi un éventuel début de corrosion.
- **la teneur en calcaire** : les bandelettes TH permettent de déterminer la dureté de l'eau du circuit de chauffage et d'identifier si le circuit présente un risque d'entartrage, et si un adoucisseur peut être préconisé.
- **la valeur du pH** : les bandelettes pH permettent de contrôler la valeur de pH de l'eau du circuit et de valider si elle est compatible ou non avec les matériaux en présence.
- **la concentration de Molybdates** : les bandelettes de test Molybdates permettent de contrôler si le circuit contient encore suffisamment de SoluTECH Protection Totale (traitement préventif et inhibiteur de corrosion), ou s'il y a lieu d'en rajouter dans le circuit.

Tous les tests peuvent être effectués rapidement (moins de 5 minutes) avec un seul prélèvement : il suffit de prélever l'eau du réseau avec l'éprouvette de turbidité, qui servira également à plonger les bandelettes tests d'analyses.

BWT SoluTECH Analyses Domestiques

Kit d'analyses et de diagnostic de l'eau d'un circuit de chauffage



LES AVANTAGES TECHNIQUES

- » **Fourni avec une enveloppe réutilisable pré-affranchie, prête à poster.**
- » **Analyse complète** (eau de ville + eau du circuit) sur 14 paramètres.
- » **Résultats sous 2 semaines** avec diagnostic et recommandations.
- » **Plateforme digitale à disposition du client** pour réception et archivage des résultats d'analyse.

Service	Analyses réalisées dans notre laboratoire de Saint-Denis
CODE ARTICLE	C0007410
PRIX PUBLIC HT*	82 €

Applications

Ce kit d'analyse, destiné aux installations de chauffage individuel, permet de contrôler l'état du circuit via **14 paramètres** (eau d'appoint et eau du circuit) : aspect, couleur, pH, TH, TAC, calcium, magnésium, fer, aluminium, cuivre, MES, molybdates, phosphates, chlorures. Il permet :
 - de vérifier la santé de l'installation,
 - d'identifier ou anticiper les dysfonctionnements (corrosion, embouage...),
 - de renforcer les recommandations techniques (désembouage, filtre à boues, inhibiteur...).

BWT SoluTECH Control

Kit d'analyse instantané de protection des circuits climatiques



Applications

Le test colorimétrique SoluTECH Control permet de vérifier immédiatement, sur site, si le circuit est suffisamment protégé contre la corrosion, le tartre et les boues. En moins d'une minute, il indique visuellement si une recharge en SoluTECH Protection Totale ou Poudre est nécessaire

Trousse d'analyse livrée complète :

- pastilles de test (= 10 analyses),
- cuve de mélange,
- agitateur et témoin de couleur.

LES AVANTAGES TECHNIQUES

- » **Vérification in situ et instantanée** (moins de 30 secondes) du taux de SoluTECH Protection Totale dans le circuit.
- » **Mesure visuelle colorimétrique.**
- » **1 trousse = 10 analyses.**

CODE ARTICLE	C0011722
PRIX PUBLIC HT*	58 €

BWT SoluTECH MAGMAX

Filtre désemboueur magnétique à double-filtration,
1" (idéal PAC) et 1 1/4" (idéal chaudières bois)



MULTI PROTECTION
corrosion, tartre, boues,
dépôts organiques

FILTRATION OPTIMALE
Double-cartouche
800µm et 600µm

INSTALLATION SIMPLE
Vannes coudées
modulables



Filtre idéal pour l'introduction
de l'inhibiteur SOLUTECH
PROTECTION POWDER

Caractéristiques techniques

Matériau	Nylon et fibre de verre
Vannes	Laiton
Finesse de filtration	800µm / 600µm
Aimant	Neodyme, 12 800 Gauss
Pression max	6 bars
Température max	90°C
Débit max	6 m³/h
Dimensions (h x diam, mm)	225 x 145 mm
CODE ARTICLE MAGMAX 1"	125688578
PRIX PUBLIC HT*	150 €
CODE ARTICLE MAGMAX 1 1/4"	125690612
PRIX PUBLIC HT*	175 €

Applications

Le Filtre magnétique désemboueur **MagMAX** est conçu pour les logements collectifs avec chauffage individualisé, les chaudières et les pompes à chaleur domestiques.

Il combine une double filtration haute performance (800 µm / 600 µm) et un barreau magnétique en Néodyme pour une protection optimale de l'installation :

- Élimine efficacement les boues,
- Améliore les performances énergétiques,
- Prolonge la durée de vie du générateur de chaleur,
- Renforce l'efficacité du désembouage.

Le Filtre MAGMAX est particulièrement adapté pour l'introduction dans le circuit de l'inhibiteur de corrosion SOLUTECH PROTECTION POWDER (voir page 66)

Entretien

Vidange du filtre recommandée minimum **une fois par an**, lors de l'entretien de la chaudière.

Vérifiez la concentration de l'inhibiteur **SOLUTECH PROTECTION** avec le test **SOLUTECH Control** ou la **Mallette d'analyses in-situ SOLUTECH**.

Installation

À poser sur le retour, en amont de la chaudière ou PAC. Vannes coudées modulables pour une intégration facile.

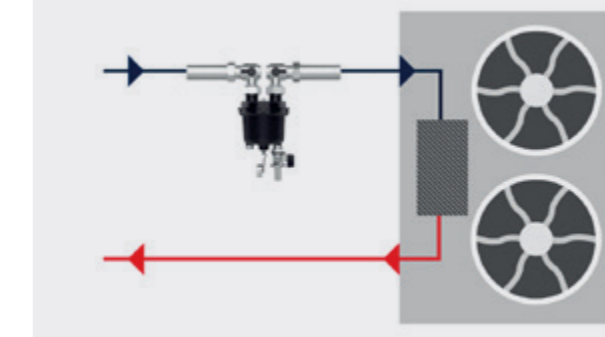

Composition du carton

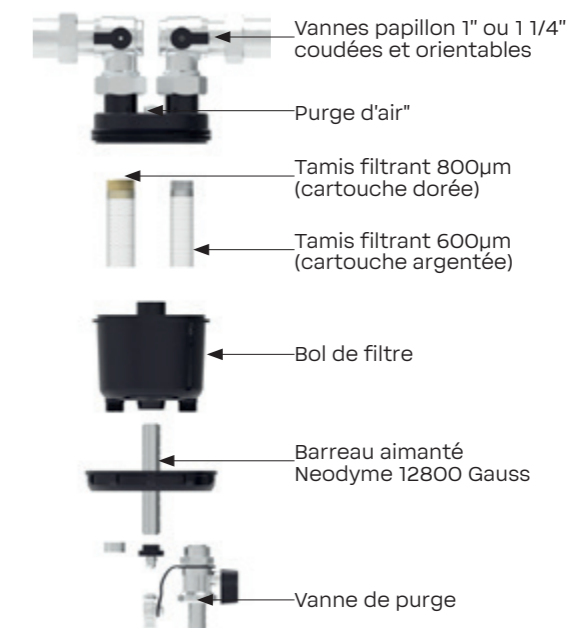

Les + BWT

- » **Triple-protection** : barreau magnétique 12800 Gauss et double-tamis de filtration.
- » **Filtration optimale** : double-cartouches à mailles différenciées (800µm et 600µm) pour maximiser la capture des particules.
- » **Installation simplifiée** : vannes coudées 1" ou 1 1/4" incluses, montage horizontal / vertical ou en équerre.
- » **Prêt-à-poser** : vannes, vidange, et clé de desserrage incluse.
- » **Idéal pour l'introduction du SOLUTECH PROTECTION POWDER.**

Grâce à ses vannes coudées et modulables, le filtre peut s'installer en multi-positions :



BWT SoluTECH Silvermag

Filtre désemboueur magnétique, spécial chaudières murales



Diamètre de raccordement	3/4"
Débit	1,3 m³/h
Pression de service max	10 bars
Température de l'eau min/max	0/100 °C
Dimensions (A x B x C)	185 x 68 x 130 mm
Poids	1 kg
Finesse de filtration	800 µm
Type d'aimant	Néodyme
Puissance	12 800 gauss
CODE ARTICLE	125300783
PRIX PUBLIC HT*	110 €



LES AVANTAGES POUR L'UTILISATEUR

- » **Double-protection** : barreau magnétique et tamis filtrant pour une meilleure protection du système de chauffe.
- » **Garantie 10 ans.**
- » **Robuste et esthétique** : corps en laiton Nickelé.

LES AVANTAGES TECHNIQUES

- » **Idéal chaudières individuelles murales.**
- » **Modulable** : 4 configurations de pose possibles (horizontale, verticale ou en angle droit ou gauche).
- » **Compact** : intégrable sous une chaudière murale, même en espace restreint.
- » **Vanne papillon fournie.**
- » **Vanne de purge et bouchon occultant inclus.**

Applications

Le filtre **BWT SoluTECH Silvermag** est un filtre désemboueur magnétique destiné aux logements collectifs avec chauffage individualisé ou aux chaudières et pompes à chaleur individuelles.

Grâce au tamis filtrant 800 µm et au barreau aimanté en Néodyme, le filtre permet de :

- éviter la formation de boues dans l'installation,
- optimiser les performances énergétiques du système de chauffe,
- protéger le générateur de chaleur,
- compléter l'efficacité du désembouage.

Entretien

Facile d'entretien, il est conseillé de vidanger le filtre au minimum **une fois par an**, lors de l'entretien annuel de la chaudière, ou plus souvent si un encrassement est observé.

Préconisation d'installation

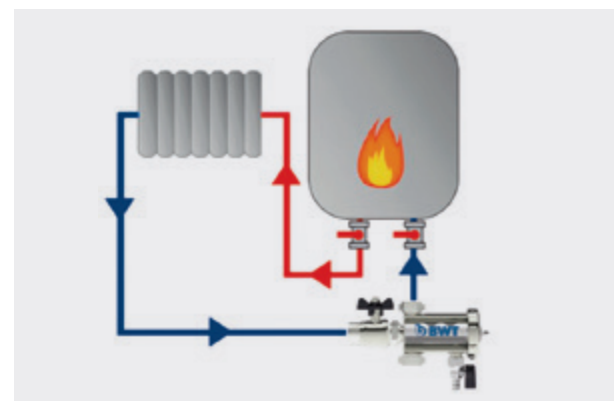

Montage vertical



Montage angulé gauche

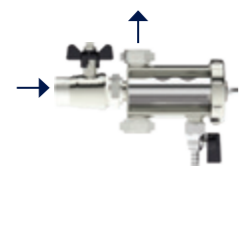

Montage horizontal

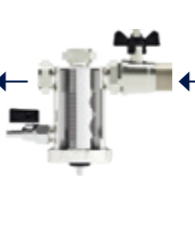

Montage angulé droit

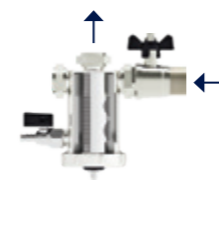

L'autocollant rouge sur le couvercle indique le sens de vissage et doit se situer du même côté que la vanne de purge.

BWT SoluTECH Silvermag 360

Filtre désemboueur magnétique, spécial pompes à chaleur



Diamètre de raccordement	1"
Débit	4 m³/h
Pression de service max	10 bars
Température de l'eau min/max	0/100 °C
Dimensions (A x B x C)	90 x 150 x 245 mm
Poids	3 kg
Finesse de filtration	800 µm
Type d'aimant	Néodyme
Puissance	212 800 gauss
CODE ARTICLE	125505283
PRIX PUBLIC HT*	210 €



LES AVANTAGES POUR L'UTILISATEUR

- » **Double-protection** : barreau magnétique et tamis filtrant pour une meilleure protection du système de chauffe.
- » **Garantie 10 ans.**
- » **Robuste et esthétique** : corps en laiton Nickelé.

LES AVANTAGES TECHNIQUES

- » **Idéal chaudières au sol et pompes à chaleur.**
- » **Modulable** : molette pivotante à 360° - permet un montage quelque soit l'angle.
- » **Grande capacité** : débit jusqu'à 4 m³/h.

Applications

Le filtre **BWT SoluTECH Silvermag 360** est un filtre désemboueur magnétique destiné aux logements collectifs avec chauffage individualisé ou aux chaudières et pompes à chaleur individuelles.

Grâce au tamis filtrant 800 µm et au barreau aimanté en Néodyme, le filtre permet de :

- éviter la formation de boues dans l'installation,
- optimiser les performances énergétiques du système de chauffe,
- protéger le générateur de chaleur,
- compléter l'efficacité du désembouage.

Entretien

Facile d'entretien, il est conseillé de vidanger le filtre au minimum **une fois par an**, lors de l'entretien annuel de la chaudière, ou plus souvent si un encrassement est observé.

Préconisation d'installation

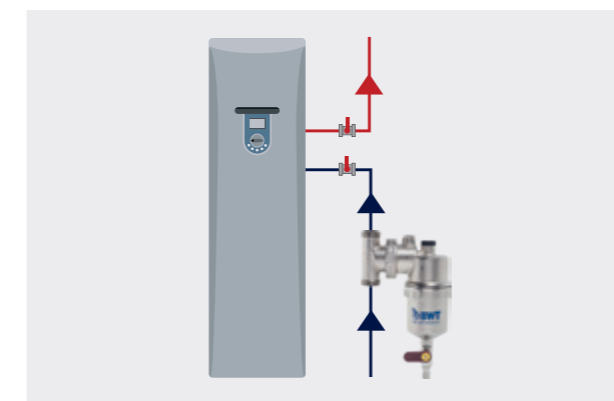

BWT Antitartre ECS

Antitartre magnétique pour production d'eau chaude individuelle



Raccordement M/M	1/2"
Débit	1,3 m³/h
Pression de service	25 bars
Température de l'eau max	100 °C
Dimensions (Ø x L)	32 x 90 mm
Aimant	Néodyme
Puissance de l'aimant	14 000 Gauss
CODE ARTICLE	125305745
PRIX PUBLIC HT*	145 €

Préconisation d'installation

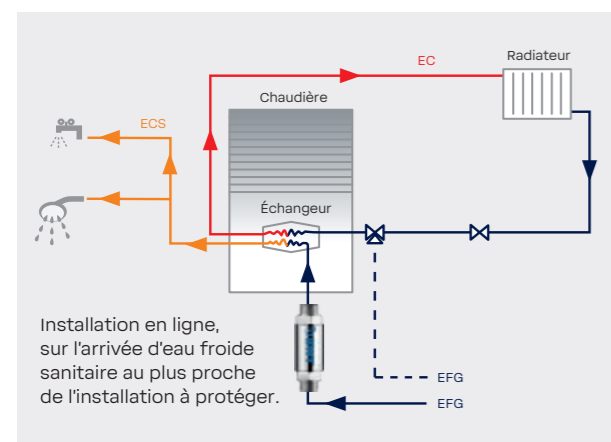

LES AVANTAGES POUR L'UTILISATEUR

- » Empêche l'adhésion du calcaire sur les surfaces.
- » Préserve les équipements des méfaits du tartre.
- » Fonctionne sans entretien ni consommables.

LES AVANTAGES TECHNIQUES

- » **Peu encombrant** : - de 10 cm.
- » **Installation rapide.**
- » **Fonctionne sans branchement ni alimentation électrique.**
- » **Protection des chaudières murales** avec production d'ECS et des chauffe-eau.

Applications

L'antitartre **BWT ECS** est un antitartre magnétique qui, grâce à une combinaison d'aimants Néodyme, génère un champ magnétique puissant qui modifie le calcaire incrustant (CALCITE) en microcristaux de calcaire non adhérent (ARAGONITE). Le tartre cristallise sous une forme inoffensive pour les installations et il est entraîné par le flux d'eau. Les équipements sont préservés et les surfaces se nettoient plus facilement. Utilisable sur logements collectifs ou habitat domestique : chaudière murale avec production d'eau chaude ou chauffe-eau.

Entretien

Remplacer le dispositif **tous les 10 ans**.

BWT SoluTECH Condensats

Gamme de neutraliseurs de condensats



Type	SOLUTECH CONDENSATS 0-35 kW	SOLUTECH CONDENSATS +
Diamètre de raccordement	8 à 32 mm	8 à 30 mm
Débit	20 L/h	60 L/h
Pression de service	P atmos	P atmos
Température de l'eau min/max	5/40 °C	5/40 °C
Dimensions (L x H x P)	115 x 120 x 100 mm	195 x Ø 140 mm
Puissance de la chaudière	< 35 kW	< 200 kW
Application	Chaudière murale gaz individuelle	Toutes chaudières individuelles gaz ou fioul murales ou au sol
Type de pose	Murale	Murale ou au sol
Type de recharge et autonomie	Sachet de 0,2kg (1 an et +)	Sac de 2kg (1 an et +)
CODE ARTICLE	CO011701	CO011716A
PRIX PUBLIC HT*	62 €	112 €

Consommables et cartouches

Désignation	CODE ARTICLE	PRIX PUBLIC HT*
RECHARGE SOLUTECH CONDENSATS 0-35 kW	P0048377	33 €
RECHARGE SOLUTECH CONDENSATS +	P0048380	45 €

Préconisation d'installation

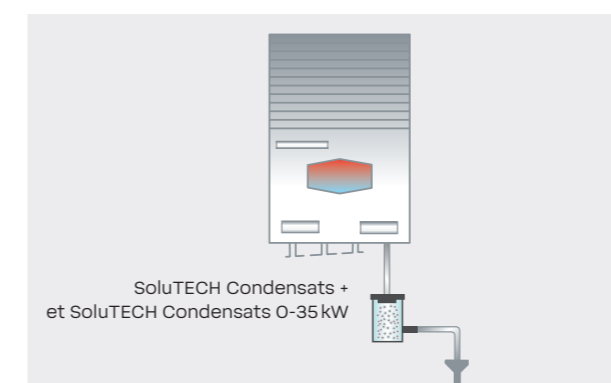

LES AVANTAGES POUR L'UTILISATEUR

- » **Neutralise les rejets acides** des chaudières à condensation.
- » **Recharge facile** de la charge neutralisante et sans outil.

LES AVANTAGES TECHNIQUES

- » **2 modèles** selon puissance de la chaudière.
- » **Appareils ergonomiques** et simples à poser.
- » **1ère charge neutralisante incluse.**
- » **Systèmes anti-débordement inclus.**

Applications

Les condensats des chaudières à condensation sont acides (pH entre 2,5 et 5 selon combustible). Les Neutraliseurs de condensats SoluTECH contiennent un neutralisant qui permet de supprimer l'acidité des condensats avant leur rejet à l'égoût. Ils s'installent sur les chaudières à condensation au sol ou murales (selon modèle) et sont livrés avec avec une charge neutralisante.

BWT SoluTECH Condensats 0-35 kW :

- Pour toutes chaudières individuelles jusque 35 kW.
- Idéal en logement collectif individualisé.
- Ergonomique : pose horizontale ou verticale, murale ou sur tuyauteries / évacuations. Bague de fixation fournie.
- Autonomie de la recharge : 1 an et +.
- Système anti-débordement.

BWT SoluTECH Condensats + :

- Pour toutes chaudières gaz ou fioul de 0 à 200 kW.
- Modèle polyvalent : fixation murale ou au sol, pour chaudières au sol ou murales, individuelles ou collectives jusque 200 kW.
- Fourni avec 1,20 m de tuyau d'évacuation.
- Système anti-débordement.
- Grande autonomie : 2 kg de charge neutralisante incluse.

Entretien

La charge neutralisante doit être remplacée à épuisement, ou idéalement tous les ans pour éviter un encrassement excessif de l'appareil. Chaque modèle dispose de recharges spécifiques.

Pour vérifier le bon fonctionnement de votre SoluTECH Condensats :

- observez la présence de neutralisant (granules blanches) à l'intérieur,
- ou contrôlez le pH de l'eau en sortie à l'aide d'une bandelette (le pH doit être supérieur à 6,5).

Nettoyez l'appareil à chaque remplacement de charge neutralisante. Le rinçage des granules peut favoriser la durée de vie et l'efficacité de la charge neutralisante.



Station BWT PURESKY	p.86
BWT SoluTECH Analyses Eaux de puisage et forage	p.88
BWT Biostil New	p.89

Un ensemble de nouvelles solutions BWT permettant la récupération des eaux de pluies et souterraines à des fins domestiques sont disponibles, **une opportunité d'adopter des gestes responsables dans la consommation de l'eau !** Face à une réglementation stricte sur le traitement de ces eaux, faites le choix d'être accompagné par nos experts BWT !

6. Traitement récupération eau de pluie

Valoriser l'eau de pluie

Pourquoi ? Comment ?



La Terre est composée à **70 %** d'eau.
2,5 % de cette eau est douce et consommable.



Depuis 20 ans, le stockage de l'eau dans les terres* diminue d'**1cm/an**.

*À la surface du sol et en souterrain.

Si chaque Français substituait **20 L d'eau potable par jour** par de l'eau de pluie*, cela représenterait une économie de 270 millions de m³ d'eau potable par an, soit l'équivalent de la **consommation totale en eau potable de la ville de Paris** sur une année.

*Sur une base de 19 millions de maisons individuelles. Source : IFEP.

Répartition de la consommation d'eau par usage domestique*

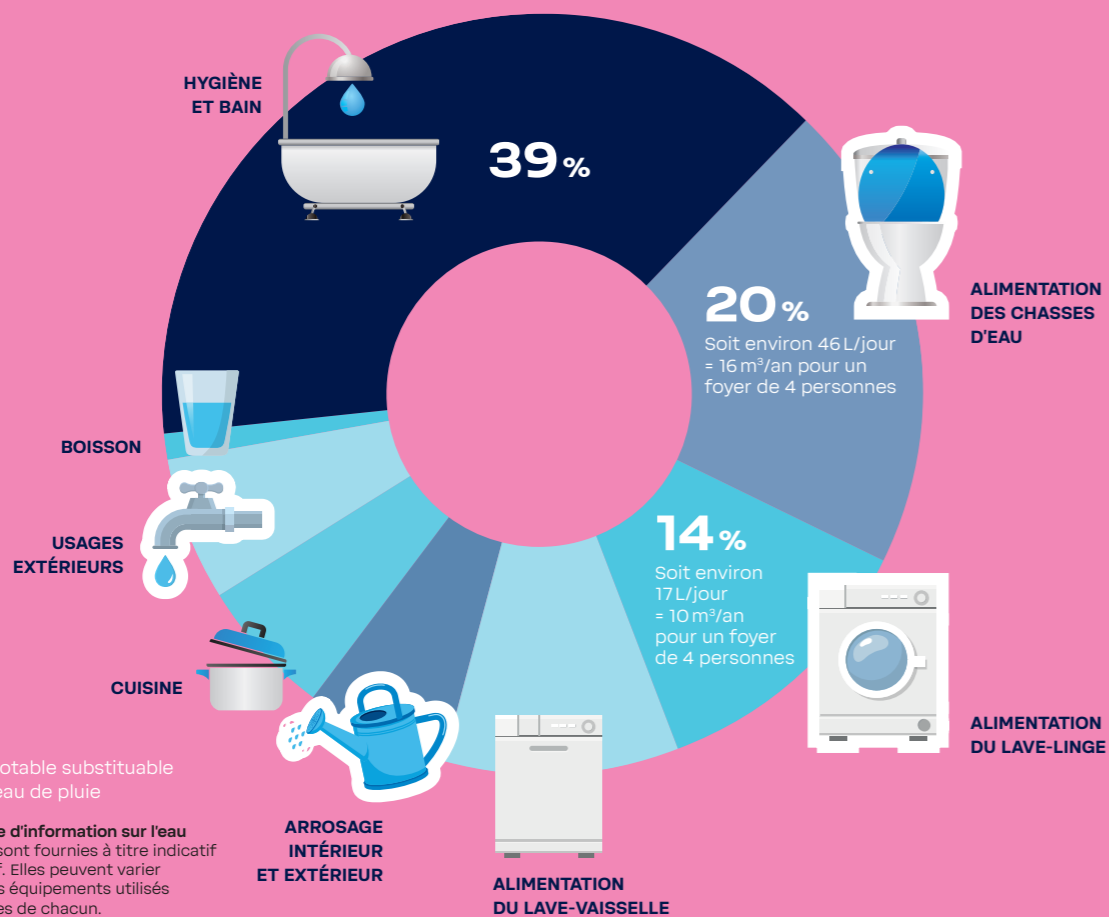

Source : Centre d'information sur l'eau
 *Ces données sont fournies à titre indicatif et approximatif. Elles peuvent varier en fonction des équipements utilisés et des habitudes de chacun.

Que dit la réglementation ?*



- ✓ Alimentation des WC
- ✓ Alimentation des fontaines décoratives (hors usage alimentaire)
- ✓ Nettoyage des surfaces extérieures (dont lavage des véhicules au domicile) et des sols intérieurs
- ✓ Arrosage des espaces verts et jardins potagers
- ✓ Le lavage du linge⁽¹⁾

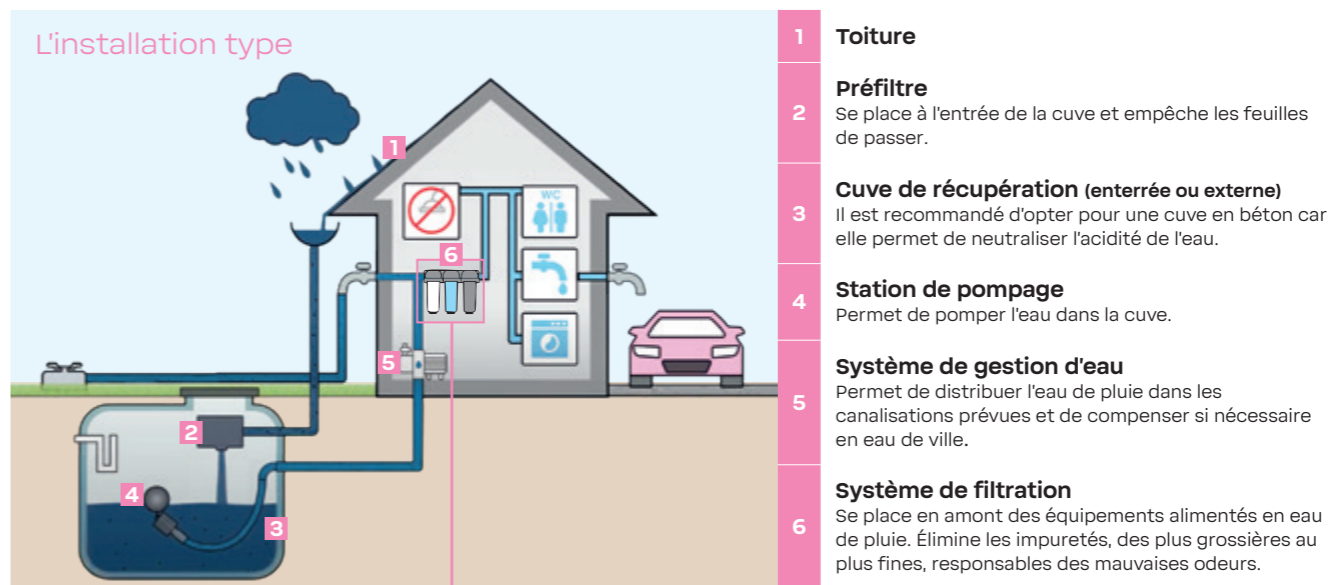

BWT PURESKY

Station de filtration des eaux de récupération



Protection maximale
 Jeu de cartouches exclusives pour l'élimination des impuretés, odeurs, matières organiques et pour la prévention de la prolifération des bactéries.

Pratique et économique
 Filtre rétrogradable pour préserver la longévité et l'efficacité des cartouches.

Écologique
 Permet de réduire la consommation en eau potable en réutilisant l'eau de pluie pour des usages non alimentaires.

*Le Code de la Santé Publique (CSP) a été modifié le 1^{er} septembre 2024 avec l'ajout d'une nouvelle section relative à l'utilisation des eaux impropres à la consommation humaine (EICH) pour les usages domestiques.
 (1) À partir d'eau de pluie, le lavage du linge est autorisé à titre expérimental et sous réserve d'un traitement adapté assurant notamment une désinfection.

Station BWT PURESKY

Station de filtration des eaux de pluie, puisage ou forage, pour une action responsable !

Les avantages pour l'utilisateur

- » **Filtration efficace des eaux de pluie et eaux souterraines** (puisage, forage...) pour une utilisation domestique intérieure et extérieure :
 - remplissage des chasses d'eau,
 - arrosage intérieur et extérieur,
 - lavage des sols et surfaces,
 - lavage du linge.
- » **Cartouche traitée contre la prolifération bactérienne** : hygiène du filtre garantie !
- » **Entretien simplifié** grâce au filtre autonettoyant avec robinet de vidange.
- » **Préservation de la ressource en eau** et réalisation d'économies d'eau potable.

Les avantages techniques

- » **Système livré complet et prêt-à-posser** : cartouches filtrantes, équerre de fixation, clé de desserrage et calendrier d'entretien fournis.
- » **À combiner avec un système de récupération des eaux de pluies adapté** (conforme à la norme en vigueur).



Pourquoi filtrer l'eau de pluie ?

L'eau de pluie, bien qu'elle semble pure, peut capter divers contaminants de l'atmosphère en tombant et en ruisselant sur les toits et autres surfaces. Ces contaminants peuvent inclure des polluants atmosphériques tels que les particules fines, les métaux lourds, et des agents pathogènes provenant de matières organiques. Sans traitement adéquat, l'utilisation de cette eau peut entraîner des risques sanitaires significatifs, y compris des infections bactériennes, virales et parasitaires.

Débit	1000 l/h (DeltaP = 1 bar)
Diamètre de raccordement	F/F 3/4"
Pression statique	8 bars
Température de l'eau min/max	5/50 °C
Dimensions (L x H x P)	401 x 290 x 111 mm
Finesse de filtration	50 µm / 20 µm / 10 µm
CODE ARTICLE	125683795
PRIX PUBLIC HT*	140 €

Applications

Dédiée à la filtration des eaux de pluie et eaux souterraines, la station BWT PURESKY permet d'amener l'eau à la qualité souhaitée en vue d'une réutilisation à des usages domestiques intérieurs et extérieurs, tels que : arrosage, lavage des sols, chasses d'eau, lave-linge...

La réutilisation de ces eaux à des fins domestiques permet de réduire significativement la consommation de l'eau potable.

BWT PURESKY est une station de filtration multifonction :

- Filtre rétrolavable 50 µm pour éliminer les particules grossières et préserver l'efficacité de la filtration.
- Cartouche anti-impuretés 20 µm traitée contre la prolifération bactérienne.
- Cartouche de charbon actif en bloc contre les odeurs et matières organiques.

Entretien

Le rétrolavage du **filtre 1** est à prévoir environ **tous les mois** ou quand un encrassement est observé. Le rétrolavage se fait par simple action de la vanne, sans ouverture du filtre ni contact avec l'eau.

Le lavage approfondi au robinet du **filtre 1** est à prévoir **environ tous les 6 mois**.

Le remplacement des cartouches des **filtres 2 et 3** (cartouche anti-impuretés ARCTIC 20 µm et cartouche de charbon actif PUREBLOCK) est à prévoir **tous les 6 à 12 mois environ**.

Consommables et cartouches

Désignation	CODE ARTICLE
CARTOUCHE BWT PUREWASH7	125686138
PRIX PUBLIC HT*	7 €
PACK ANNUEL PURACTIV	125686080
PRIX PUBLIC HT*	17 €

Préconisation d'installation

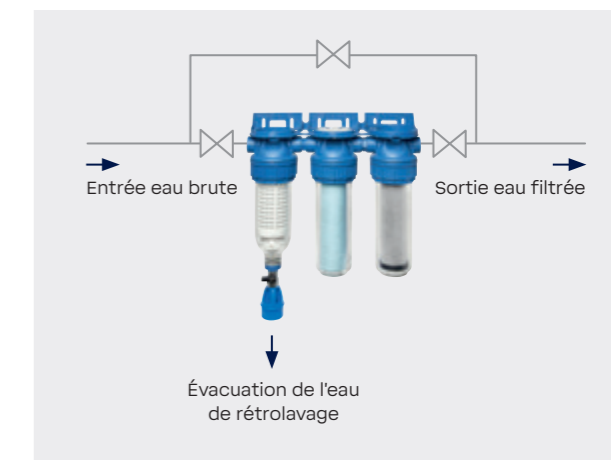

- Filtre 1** : cartouche rétrolavable PUREWASH7 50 µm.
- Filtre 2** : cartouche ARCTIC, anti-impuretés 20 µm et anti-prolifération bactérienne.
- Filtre 3** : cartouche charbon actif PUREBLOCK, anti-odeurs et matières organiques.

BWT SoluTECH

Analyses Eaux de puisage et forage

Kit d'analyse et de diagnostic des eaux de puisage, forage et source



Contient une enveloppe 100% réutilisable

Service	Analyses réalisées dans notre laboratoire de Saint-Denis
CODE ARTICLE	125505775
PRIX PUBLIC HT*	137 €

Zoom sur bwt-digikit.fr

Cette plateforme de gestion en ligne de vos analyses d'eau permet :

- » d'enregistrer les kits d'analyse
- » de profiter de différentes fonctionnalités (suivi, recommandations, etc).



Pour en savoir plus, scannez le QR code et découvrez la vidéo de présentation !



LES AVANTAGES TECHNIQUES

- » Enveloppe réutilisable pré-affranchie, prête à poster.
- » Analyse complète de l'eau sur 14 paramètres avec résultats commentés, en lien avec la réglementation EDCH (Eau Destinée à la Consommation Humaine).
- » Résultats sous 2 semaines avec diagnostic et recommandations.
- » Plate-forme digitale disponible pour réception et archivage des résultats d'analyse.

Applications

Ce kit est dédié au contrôle et à l'analyse d'eaux issues de puisage, forage, source, nappe, etc.... L'analyse de 14 paramètres permet d'en contrôler la qualité en vue d'une potabilisation ou d'une utilisation à des fins alimentaires, agricoles, process, énergétiques, etc...

Les paramètres contrôlés sont : Aspect et couleur, pH, Conductivité, Dureté, TAC, Chlorures, Sulfates, Nitrates, Ammonium, Fer, Manganèse, Arsenic, Oxydabilité au permanganate de potassium, Flore totale.

Cette analyse permet de :

- Évaluer les traitements nécessaires à l'utilisation ou la potabilisation de l'eau.
- Vérifier la conformité de l'eau vis-à-vis d'un certain nombre de paramètres.
- S'appuyer sur un diagnostic fourni et reprenant les préconisations de la réglementation liée à l'eau de consommation humaine.

Mode d'emploi

- 1/ **Prélever l'eau à analyser** dans les 2 flacons (source, forage, puisage, etc...).
- 2/ **Poster les 2 flacons** grâce à l'enveloppe pré-affranchie.
- 3/ **Réception des résultats commentés** sous 2 semaines, par email ou sur votre espace bwt-digikit.fr (plateforme digitale dédiée).

Précautions

Cette analyse d'eau donne évalue la qualité d'eau mais ne se substitue en aucun cas à une analyse de potabilité de type D1 ou D2 qui doit être faite auprès d'un laboratoire accrédité COFRAC.

BWT Biostil New

Gamme d'UV pour traitement des eaux froides



Modèle	BIOSTIL NEW 1000	BIOSTIL NEW 2000	BIOSTIL NEW 3000
Débit m³/h (40 mJ/cm²) @ 95% TUV	1	1,9	2,5
Diamètre de raccordement	3/4"	3/4"	3/4"
Pression max	10bars	10bars	10bars
Température de l'eau min/max	2/40 °C	2/40 °C	2/40 °C
Dimensions de la chambre (Ø x L)	6,4 x 54,1 cm	6,4 x 89,4 cm	8,9 x 50,8 cm
Dimensions du contrôleur (L x l x P)	17,2 x 9,2 x 10,2 cm	17,2 x 9,2 x 10,2 cm	21,7 x 10,8 x 10,2 cm
Puissance consommée	30 w	49 w	48 w
CODE ARTICLE	125626866	125626867	125626868
PRIX PUBLIC HT*	820 €	970 €	1325 €

Consommables et cartouches

Désignation	CODE ARTICLE	PRIX PUBLIC HT*
CARTOUCHE ANTI-IMPURETÉS PUREFLOW5	125686082	2,25 €
LAMPE UV POUR BIOSTIL NEW 1000	125627059	168 €
LAMPE UV POUR BIOSTIL NEW 2000	125627060	178 €
LAMPE UV POUR BIOSTIL NEW 3000	125627061	193 €

Préconisation d'installation

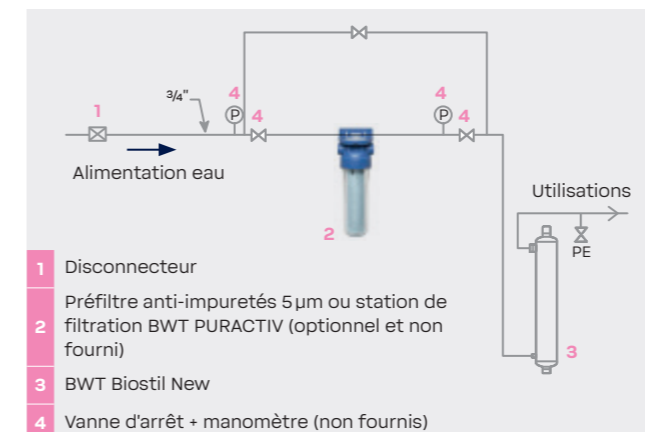

LES AVANTAGES POUR L'UTILISATEUR

- » Désinfection efficace de l'eau : détruit germes, bactéries, virus, champignons et spores, sans addition de produits chimiques ni altération du goût de l'eau.
- » Indicateur de remplacement de la lampe ou d'anomalies de fonctionnement.

LES AVANTAGES TECHNIQUES

- » Installation rapide et simplifiée.
- » 3 modèles suivant les besoins : débits de 1 à 2,5 m³/h.

Applications

Le système UV BWT Biostil New est un équipement de désinfection des eaux par rayonnement UV. Son procédé est simple, sans produit chimique, peu coûteux à l'entretien. Il est très efficace sur des eaux préalablement clarifiées et n'altère ni la saveur, ni la composition chimique de l'eau traitée. L'eau circulant dans le système UV BWT Biostil New est soumis au rayonnement ultraviolet de la lampe à haut rendement, qui détruit en quelques secondes les micro-organismes présents dans l'eau, y-compris ceux résistants au chlore (E. Coli, virus, parasites...).

BWT Biostil New est recommandé pour les applications :

- de traitement de l'eau de forage, puisage ou de pluie, pour des applications domestiques ou de petit collectif (hors potabilisation),
- d'alimentation des circuits de climatisation et humidificateurs.

Matériel conforme à la réglementation en vigueur.

Entretien

Pour garantir une efficacité optimale, le quartz doit être maintenu propre, et la lampe UV doit être changée à minima **tous les ans**.

Un indicateur avec alarme visuelle signale la nécessité de remplacer la lampe UV.

Pour une efficacité optimale, l'eau à traiter doit respecter les critères suivants :

- transmission de l'eau (TVU) : 85 % ou plus (NB : si l'eau a un TUV < 80 %, contactez votre fournisseur pour des recommandations de pré-traitement),
- fer : < 0,3 mg/L,
- dureté : < 12 °f (NB : En cas d'eau dure (TH > 12 °f), l'installation d'un adoucisseur est recommandé),
- turbidité : < 1 unité NTU,
- manganèse : < 0,05 mg/L,
- tanins : < 0,1 mg/L.

Remarque : il est toujours recommandé d'installer un pré-filtre d'au moins 5µm avant un système de désinfection par UV.

Consultez notre catalogue

dédié aux solutions de traitement de l'eau BWT pour les Bâtiments Collectifs et Tertiaires !

Pour tous les professionnels intervenant sur le marché des bâtiments collectifs et tertiaires (bureau d'études, installateur, maître d'œuvre, établissements de soin et de santé, etc), nous proposons une offre globale et des solutions adaptées à chaque type de bâtiment, afin de fournir une eau optimale pour : l'eau froide générale, l'eau chaude sanitaire, les circuits climatiques, l'eau de boisson et les fontaines à eau, et la filtration des bassins.

Pour tous ces besoins, faites appel à nos experts pour un accompagnement personnalisé !

Dans ce catalogue, découvrez par exemple, notre gamme de filtres et notre gamme d'adoucisseurs pour l'eau chaude sanitaire, mais aussi toutes les solutions qui permettent de réduire l'impact environnemental des bâtiments !



POUR EN SAVOIR PLUS
Scannez ce QR Code
et découvrez notre catalogue
Bâtiments Collectifs et Tertiaires



Zoom sur...

Nos solutions techniques permettant de réduire votre impact environnemental tout en garantissant une qualité d'eau optimale.



Filtration des réseaux climatiques fermés



FILTRES ET GROUPES CLARIFICATEURS

Éliminent les impuretés solides, boues, matières en suspensions, les oxydes et les particules magnétisables. Traitement préventif ou curatif.

Le + environnemental :

- » améliore les performances énergétiques des réseaux,
- » réduit la consommation de produits de conditionnement.

Adoucissement et antitartre pour l'eau chaude sanitaire



BWT PERLA PRO XL

Adoucisseur d'eau nouvelle génération

Le + environnemental :
» des économies d'eau et de sel grâce à sa conception Top-Out.



BWT AQA THERM

Rampe de remplissage des circuits en eau adoucie ou déminéralisée

Le + environnemental :
» absence de consommation d'eau et de sel,
» sans électricité.



BWT AQA TOTAL

Antitartre physique

Le + environnemental :
» absence de consommation d'eau et de sel.

Innovation

Nettoyage et désembouage des circuits climatiques



BWT ECO-42 090

Nettoyant et désembouant rapide à 99% biodégradable !

Rapide grâce à une formulation concentrée pour une action express : **10L/m³ = flash 2h - 2,5 à 5L/m³ = 24h**

Efficace à froid et à chaud, et avec ou sans pompe à désembouer. Compatible tous métaux et autres matériaux synthétiques.

Le + environnemental :

- » des économies d'eau : rinçage post vidange réduit sur réseaux neufs,
- » formulation à partir de principes actifs biodégradables,
- » maintient ou restaure les performances énergétiques de l'installation.

*La fiche ECO certifiant la biodégradabilité de ce produit est disponible sur demande.

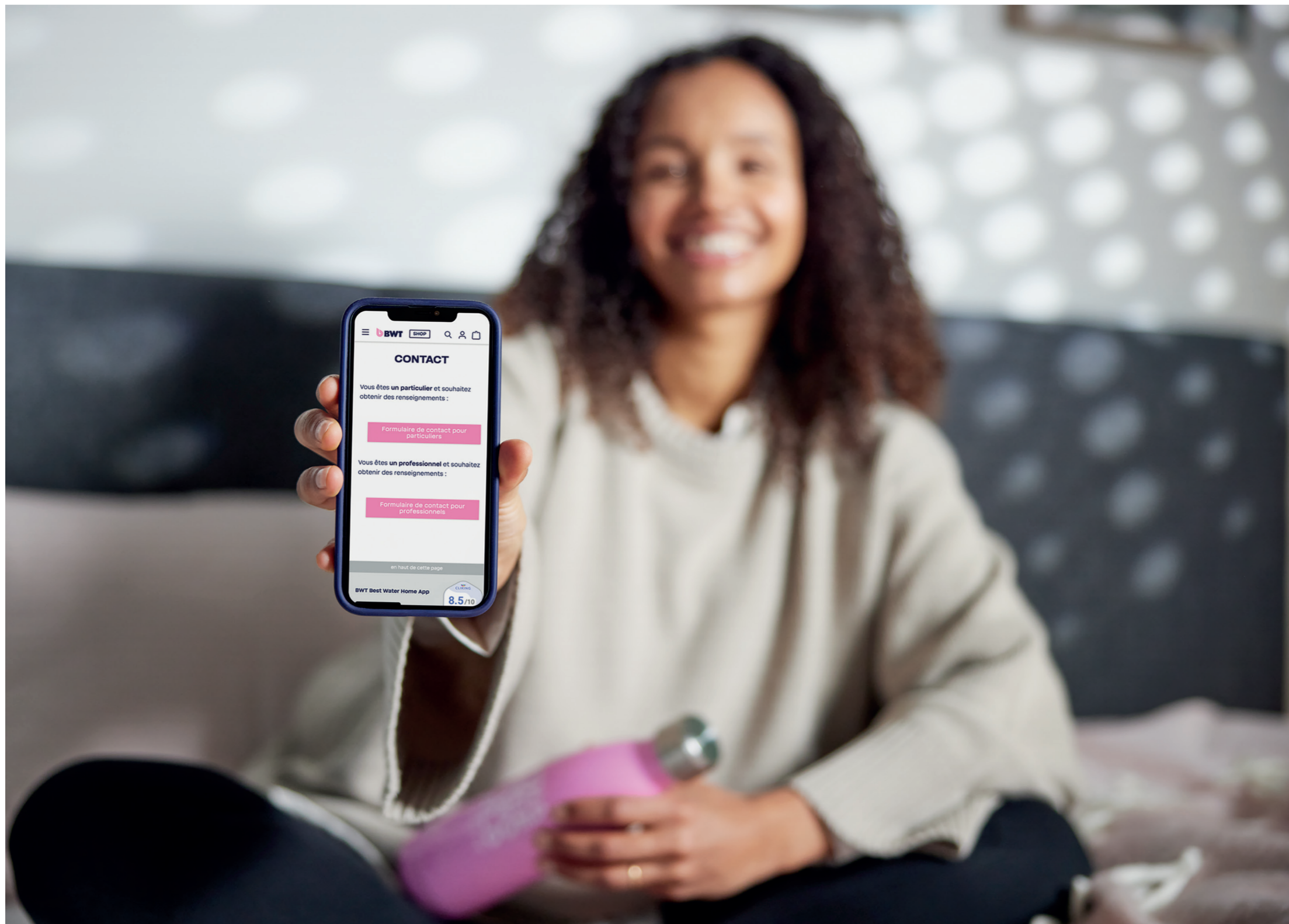

BWT proche de chez vous p.94

BWT, c'est avant tout un réseau de proximité. En vous accompagnant, BWT vous assure le conseil, la sécurité et les garanties nécessaires pour la pérennisation de vos installations de traitement de l'eau.

Vos contacts

BWT au plus proche de vous

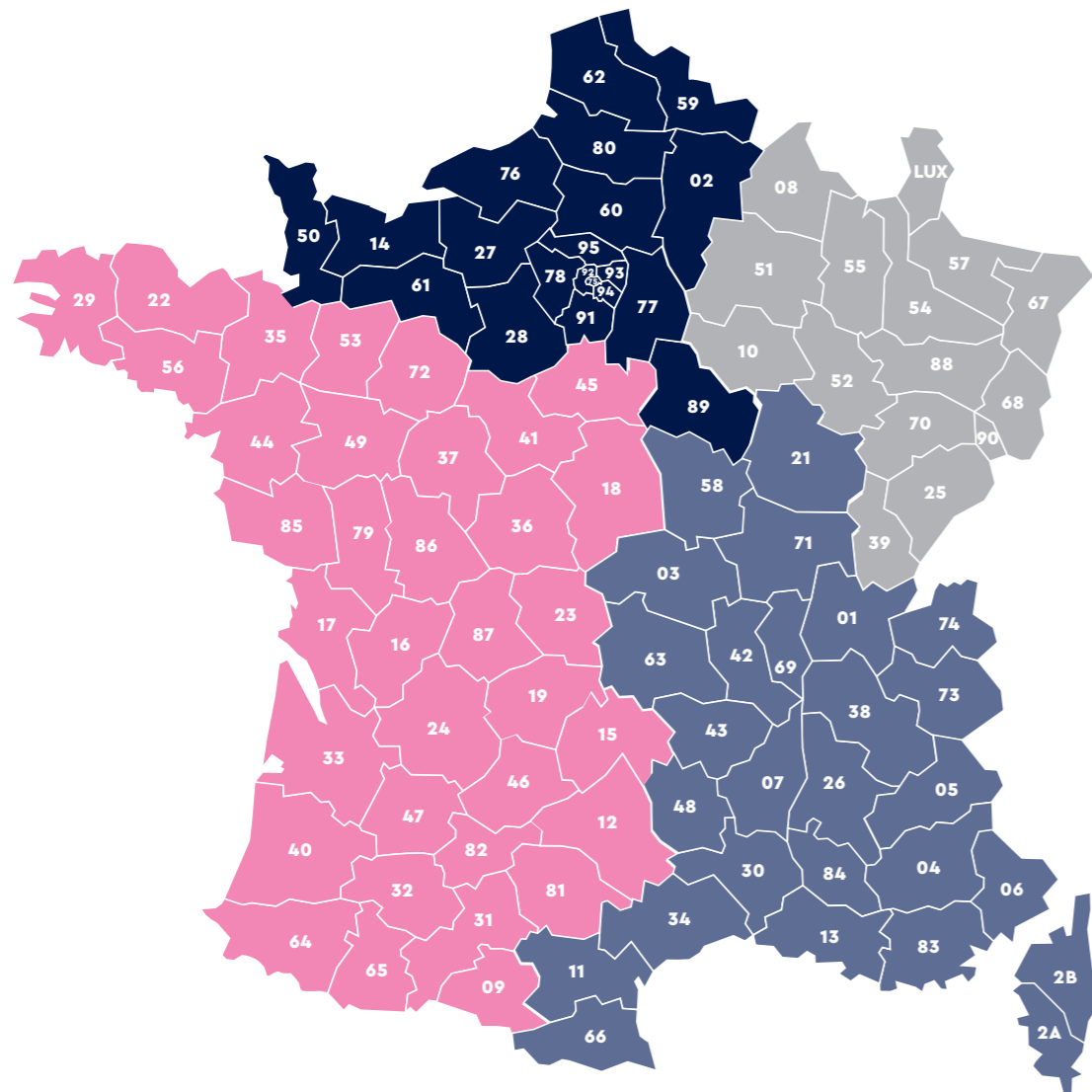

Retrouvez-nous
en ligne !

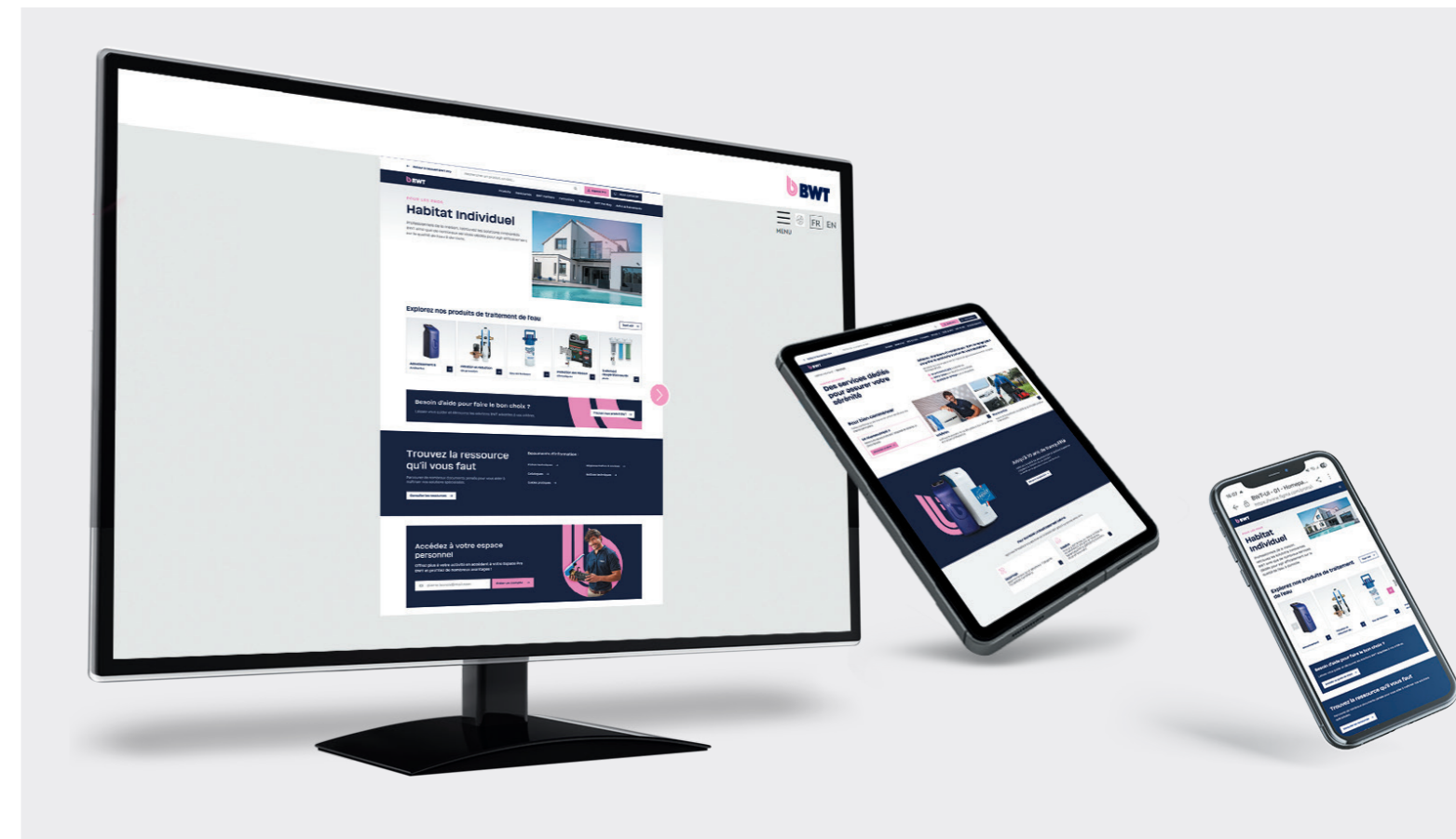

BWT ACADEMIE - CENTRES DE FORMATION

BWT IDF NORD

103 rue Charles Michels
93206 SAINT-DENIS

ZI - 15A rue du Plouvier
59175 TEMPLEMARS

BWT ZONE OUEST

99 avenue Gustave Eiffel
37100 TOURS

3 avenue de la Grande
Semaine
33700 MERIGNAC

BW BWT ZONE SUD EST

39 rue Saint Jean de Dieu
Technopark GERLAND BAT A
69007 LYON

Rousset Parc Club - Bât. A
103 Impasse Evariste Galois
ZI de Rousset
13790 ROUSSET

BWT ZONE EST

B'CoWorker LE NEUF
9 allée de Longchamp
54600 VILLERS-LÈS-NANCY



SERVICE INSTALLATEURS :

Une question technique ? Un doute sur nos outils ?
Une information sur le réseau BWT PARTNERS ?

service.installateur@bwt.fr



ADMINISTRATION CENTRALE DES VENTES

À votre disposition du lundi au vendredi,
de 9h à 12h et de 14h à 17h

01 49 22 27 26

adv.centrale@bwt.fr



Aux côtés du particulier

0 809 10 20 30

Service gratuit
+ prix appel

BWT FRANCE, PRÉSENT AUSSI À L'EXPORT :

Département des Ventes Internationales
et Service Export

bwtexport@bwt.fr

+33 (0)1 49 22 46 55

Pour en savoir +
Scannez ce qr code



For You and Planet Blue.

BWT France
103 rue Charles Michels
93206 Saint-Denis
0 809 10 20 40 (service gratuit + prix appel)
bwt.fr



Réf : 2411590